



운전하시기 전에 반드시 이 사용설명서를 읽어주십시오.

# 사용설명서

# PCX



# 혼다 모터사이클을 구입해 주셔서 감사합니다.

안전에 유의하여 쾌적한 모터사이클 라이프를 즐기십시오.

## 모터사이클 인도에 관하여

★ 구입하신 후, 혼다 판매점에서 사용설명서와 함께 "정비 노트"를 수령하고 아래의 설명을 들어 주십시오.

- 모터사이클의 올바른 취급방법
- 보증내용 및 보증기간
- 점검·정비에 관하여
- 차량수령서·보증서 수령서의 기입·날인

## 배출가스 규제에 관하여

★ 이 모터사이클은 대한민국 대기환경 보존법에 의한 배출가스 규제에 적합합니다.

## 운전면허에 관하여

★ 이 모터사이클을 일반 공공 도로에서 운전하기 위해서는 운전면허가 필요합니다. 자신의 면허로 운전할 수 있는지 먼저 확인해 주십시오.

- 모터사이클 배기량: **125cm<sup>3</sup>(cc)**
- 배기량에 따라 필요한 면허가 달라집니다.

★ 이 모터사이클의 승차 정원은 운전자를 포함하여 2명입니다.

이 설명서는 차량의 영구적인 부분으로 간주되어야 하며, 차량 양도 시 함께 인도해야 합니다.

이 설명서에는 출판 전의 최신 제작 정보가 포함되어 있습니다. **Honda Motor Co., Ltd.**는 사전 통지 없이 언제든지 그 내용을 변경할 수 있으며 통지에 대한 어떠한 의무도 없습니다.

서면 허가 없이는 이 설명서의 어떠한 부분도 복제할 수 없습니다.

이 사용설명서에 수록된 차량 그림은 실제 차량과 일치하지 않을 수 있습니다.



Honda 차량을 구입해 주셔서 감사합니다.  
Honda 차량을 선택함으로써 전세계 Honda 고객들과 함께 명성 높은 Honda 제품의 우수한 품질을 누리실 수 있게 됩니다.

주행의 즐거움과 안전을 위해 다음 사항을 준수해 주십시오.

- 이 사용설명서를 주의 깊게 읽으시기 바랍니다.
- 이 설명서에 수록된 모든 권장사항과 절차를 준수하십시오.
- 이 설명서와 차량에 안내되어 있는 안전 메시지에 면밀한 주의를 기울이십시오.

- 이 설명서의 다음 코드는 각 국가를 표시합니다.
- 설명서 안의 도표는 WW125S ED형을 기준으로 합니다.

## 국가 코드

코드	국가
----	----

### WW125S

ED	유럽 직판, 영국, 이스라엘, 몬테네그로, 세르비아, 산마리노, 지브롤더, 튀르키예
----	--

### WW125A

KO	한국
----	----

\* 제원은 각 국가마다 다를 수 있습니다.

## 안전에 관한 지침

운전자의 안전은 물론 타인의 안전도 매우 중요합니다. 이 차량을 안전하게 운전하는 것은 중요한 책임입니다.

안전에 관해 올바른 결정을 내릴 수 있도록 이 설명서와 안전 라벨에 작동 절차 및 기타 안전 관련 정보가 제공됩니다. 이 안전 정보는 운전자 또는 타인에게 부상을 입힐 수 있는 잠재적 위험을 경고하기 위한 것입니다.

물론 차량 작동 또는 정비와 관련한 모든 위험을 경고하는 것은 가능하지도 않고 효과적이지도 않습니다. 따라서 스스로 올바른 판단을 내릴 수 있어야 합니다.

중요한 안전 정보는 다음과 같이 다양한 형태로 제공됩니다.

- 차량에 부착된 안전 라벨
- 안전 메시지 앞에 표시되는 안전 경보 기호 와 3가지 신호 용어인 위험, 경고 또는 주의 각각의 의미는 다음과 같습니다.

### 위험

지침을 준수하지 않을 경우 사망하거나 중상을 입게 됩니다.

### 경고

지침을 준수하지 않을 경우 사망하거나 중상을 입을 수 있습니다.

### 주의

지침을 준수하지 않을 경우 부상을 입을 수 있습니다.

다른 중요한 정보는 다음과 같은 표제로 제공됩니다.

**참조** 본 정보는 차량이나 다른 재산 또는 환경의 손상을 방지하기 위한 정보입니다.

# 목차

차량 안전 2페이지

작동 안내 20페이지

점검유지 127페이지

문제해결 155페이지

정보 181페이지

제원 202페이지

# 차량 안전

이 섹션에서는 안전한 차량 주행에 관한 중요 정보를 설명합니다.  
이 섹션을 주의 깊게 읽어 주십시오.

안전 지침 .....	3페이지
이미지 라벨 .....	6페이지
안전 주의사항 .....	11페이지
주행 시 주의사항 .....	12페이지
액세서리 및 개조 .....	17페이지
적재 .....	18페이지

## 안전 지침

안전을 위해 다음 지침을 준수하십시오.

- 이 설명서에 명시된 모든 정기 점검을 실시하십시오.
- 연료 보충 시에는 먼저 엔진을 정지하고 스파크 및 불꽃에서 멀리 떨어진 상태에서 연료를 보충하십시오.
- 일부 또는 전체가 밀폐된 공간에서는 엔진을 작동하지 마십시오. 배기 가스 내 유독성 일산화탄소로 인해 사망할 위험이 있습니다.

### 항상 헬멧을 착용하십시오.

헬멧과 보호복이 머리 및 기타 부위의 부상의 횡수 및 정도를 현저하게 줄여준다는 것은 입증된 사실입니다. 그러므로 공인된 헬멧과 보호복을 항상 착용하십시오. ▶ 11페이지

### 주행 전 주의사항

신체적, 정신적으로 건강하고 술이나 약물을 복용하지 않은 상태로 주행해야 합니다.

운전자와 동승자가 모두 공인된 헬멧과 보호복을 착용했는지 확인하십시오. 동승자에게 그랩 레일이나 운전자의 허리를 단단히 붙잡고, 회전할 때는 운전자에게 몸을 기대며, 차량 정지 시에도 항상 발을 풋페그에 올려 놓도록 지시하십시오.

### 주행 연습

다른 차량을 주행해 본 경험이 있는 운전자일지라도 Honda 차량의 작동 및 취급 방법을 익히고 차량의 크기와 중량에 친숙해지도록 안전한 장소에서 주행 연습을 하십시오.

### 방어적 주행

주변의 다른 차량에 항상 주의하고 다른 운전자가 자신을 볼 수 있을 것이라고 가정하지 마십시오. 신속히 정지하거나 피해갈 수 있도록 준비하십시오.

### 눈에 잘 띄게 하십시오.

특히 야간에 빛을 반사하는 밝은 색 옷을 입고, 다른 운전자가 자신을 잘 볼 수 있도록 위치를 정하며, 방향을 바꾸거나 차선을 변경하기 전에 신호를 보내고, 필요 시에는 손을 올려 자신을 잘 보이게 하십시오.

### 본인의 한계 내에서 주행하십시오.

절대 개인 능력 이상으로 또는 상황이 허락하는 속도보다 빠르게 주행하지 마십시오. 피로하거나 부주의하면 판단력과 주행 안전성이 떨어질 수 있습니다.

### 음주 또는 약물 복용 후에는 운전하지 마십시오.

술이나 약물은 운전과 어울리지 않습니다. 한 잔을 마시더라도 변화하는 상황에 반응하는 능력이 저하될 수 있으며, 반응 시간은 음주량에 비례하여 느려집니다. 약물을 복용한 경우도 마찬가지입니다. 그러므로 음주 또는 약물 복용 후 운전하지 말아야 하며,

친구의 이와 같은 행동도 알려야 합니다.

### 차량을 안전한 상태로 유지하십시오.

차량을 올바르게 관리 점검하고 안전한 주행 상태로 유지하는 것은 매우 중요합니다. 주행하기 전에는 항상 차량을 검사하고 권장하는 모든 점검을 수행하십시오. 절대로 적재 한도를 초과하면 안 되며(▶ 18페이지), 차량을 개조하거나 차량의 안전을 저해하는 액세서리를 부착하지 마십시오(▶ 17페이지).

### 충돌 사고가 발생한 경우

개인 안전이 최우선입니다. 자신이나 다른 누군가가 부상당했을 경우 부상 정도를 파악한 후 계속해서 주행해도 안전한지 결정하십시오. 필요하다면 긴급 지원을 요청하십시오. 또 다른 사람이나 차량이 사고에 연관되었을 경우 해당 법규 및 규정을 따르십시오.

주행을 계속하기로 결정한 경우에는 먼저 이그니션 스위치를 **○ (Off)** 위치로 돌리고 차량의 상태를 확인하십시오. 연료 누출 여부를 점검한 후 중요 너트와 볼트의 조임 상태를 확인하고 핸들바, 컨트롤 레버, 브레이크, 휠 상태를 확인하십시오. 천천히 조심스럽게 주행하십시오.

차량이 당장은 드러나지 않는 손상을 입었을 수 있습니다. 가능한 한 빨리 공인 서비스 센터에서 차량을 철저히 점검받으십시오.

### 일산화탄소 위험

배기 가스에는 무색, 무취 가스인 유독성 일산화탄소가 함유되어 있습니다. 일산화탄소를 들이 마시면 의식을 잃거나 사망에 이를 수 있습니다.

밀폐된 공간이나 부분적으로 밀폐된 공간에서 엔진을 작동하면 호흡하는 공기에 일산화탄소가 다량 함유될 수 있습니다.

차고 안이나 밀폐된 공간에서는 절대로 차량을 작동하지 마십시오.

### ▲경고

부분 또는 전체가 밀폐된 공간에서 차량의 엔진을 작동하면 유독성 일산화탄소 가스가 빠르게 축적될 수 있습니다.

무색 무취인 일산화탄소 가스를 들이마시면 이내 의식을 잃거나 사망에 이를 수 있습니다.

환기가 잘 되는 실외에 있을 때에만 차량의 엔진을 작동하십시오.

## 이미지 라벨

다음 페이지에서는 라벨의 의미를 설명합니다. 일부 라벨은 심각한 부상을 초래할 수 있는 잠재적 위험에 대해 운전자에게 경고합니다. 그 밖의 라벨은 중요한 안전 정보를 제공합니다. 이 정보를 주의 깊게 읽고, 라벨을 떼어내지 마십시오.

라벨이 떨어졌거나 읽기 어려운 상태인 경우, **Honda** 딜러에 라벨 교체를 의뢰하십시오.

각 라벨에는 특정 기호가 있습니다. 각 기호와 라벨의 의미는 다음과 같습니다.



사용설명서에 명시된 지침을 주의 깊게 읽으십시오.



정비 지침서에 명시된 지침을 주의 깊게 읽으십시오. 안전을 위해 차량 정비는 반드시 **Honda** 딜러에 의뢰하십시오.



### 위험(빨간색 바탕)

지침을 준수하지 않을 경우 사망하거나 중상을 입게 됩니다.

### 경고(주황색 바탕)

지침을 준수하지 않을 경우 사망하거나 중상을 입을 수 있습니다.

### 주의(황색 바탕)

지침을 준수하지 않을 경우 부상을 입을 수 있습니다.

## 샘플



## 배터리 라벨 위험

- 배터리를 불꽃 및 스파크로부터 멀리 하십시오. 배터리는 폭발을 유발할 수 있는 폭발 가스를 생성합니다.
- 배터리 취급 시 보안경과 고무 장갑을 착용하십시오. 이를 어길 경우, 배터리 전해질로 인해 화상을 입거나 시력을 상실할 수 있습니다.
- 올바른 취급법과 위험에 대해 매우 잘 이해하고 있지 않은 어린이 및 다른 사람들이 배터리를 만지지 못하게 하십시오.
- 희석 황산이 함유되어 있으므로 배터리 전해질을 취급할 때는 극도의 주의를 기울이십시오. 피부나 눈에 닿으면 화상을 입거나 시력을 잃을 수 있습니다.
- 배터리를 취급하기 전에 이 설명서를 정독하고 숙지하십시오. 지침을 준수하지 않으면 부상을 입거나 차량이 손상될 수 있습니다.
- 전해질이 하한 표시 이하인 배터리는 사용하지 마십시오. 폭발이 발생하여 심각한 부상을 유발할 수 있습니다.



### 라디에이터 캡 라벨

#### 위험

#### ED형

뜨거울 때는 절대 열지 마십시오.  
 고온 냉각수로 인해 데일 수 있습니다.  
 릴리프 압력 밸브는 **108kPa**에서 열리기 시작합니다.

### 액세서리 및 적재 경고 라벨

#### 경고

#### ED형

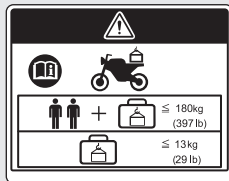

#### 액세서리 및 적재

- 이 차량의 안전성과 핸들링은 액세서리 부착 여부와 화물 적재량에 따라 영향을 받을 수 있습니다.
- 액세서리를 부착하기 전에 먼저 사용설명서와 장착 안내서에 명시된 지침을 주의 깊게 읽어 주십시오.
- 운전자와 동승자의 몸무게에 액세서리와 화물을 합산한 총 중량은 최대 허용 중량인 **180 kg(397 lb)**을 초과하면 안 됩니다.
- 화물 중량은 어떤 상황에서도 **13 kg(29 lb)**을 초과하면 안 됩니다.
- 대형 포크나 대형 핸들바가 장착된 페어링은 장착하지 마십시오.



### ABS 정보 라벨

**ED형**

이 모델에는 프런트 휠에 ABS(잠김 방지 브레이크 시스템)가 장착되어 있습니다.

### 타이어 정보 및 화물 제한 라벨

**ED형**

안전을 위해 항상 헬멧과 보호복을 착용하십시오.  
냉간 타이어 공기압:

[운전자만 탑승한 경우]

프런트 **200 kPa (2.00 kgf/cm<sup>2</sup>, 29 psi)**

리어 **225 kPa(2.25 kgf/cm<sup>2</sup>, 33 psi)**

[운전자와 동승자가 탑승한 경우]

프런트 **200 kPa (2.00 kgf/cm<sup>2</sup>, 29 psi)**

리어 **250 kPa(2.50 kgf/cm<sup>2</sup>, 36 psi)**

화물 제한:

프런트 박스 **1 kg(2.2 lb)**

센터 컴파트먼트 **10 kg(22 lb)**

리어 캐리어 **5 kg(11 lb)**

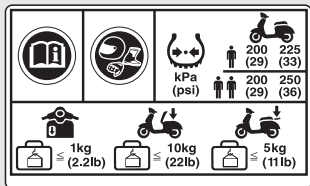



연료 라벨

ED형

무연 휘발유만 사용

에탄올 최대 10% 함유(부피 기준)

## 안전 주의사항

- 양손은 항상 핸들바를 잡고 발은 스텝 보드에 올려 놓은 채 주의해서 주행하십시오.
- 주행 중에 동승자의 손은 그랩 레일이나 운전자의 허리에, 발은 풋페그에 있어야 합니다.
- 다른 운전자와 운전자 자신의 안전은 물론 동승자의 안전에도 항상 주의하십시오.

### 보호복

운전자와 동승자는 공인된 헬멧과 보안경, 그리고 눈에 잘 띄는 보호복을 착용해야 합니다. 차량의 부품에 걸릴 수 있으므로 험령한 옷은 피해야 합니다. 날씨와 도로 상황에 맞게 방어적으로 주행하십시오.

### 헬멧

운전자의 머리에 딱 맞는 크기로 눈에 잘 띄고 안전 인증을 받은 헬멧

- 턱끈을 고정한 상태에서 편안하면서도 확실하게 맞아야 합니다.

- 시야를 가리지 않는 안면 보호구 또는 기타 승인받은 보안경

### ⚠경고

헬멧을 착용하지 않으면 충돌 시 중상 또는 사망의 가능성이 증가합니다.

운전자와 모든 동승자는 항상 공인된 헬멧과 보호복을 착용해야 합니다.

### 장갑

내마모성이 높은 풀 핑거 가죽 장갑

### 부츠 또는 라이딩 슈즈

미끄럼 방지 밑창과 발목 보호대를 갖춘 튼튼한 부츠

### 재킷과 바지

눈에 잘 띄게 하는 보호용 긴 소매 재킷과 내구성 있는 라이딩 팬츠(또는 보호 수트)

## 주행 시 주의사항

### 길들이기 기간

첫 500km(300마일)를 주행하는 동안에는 차량의 향후 신뢰성과 성능을 위해 다음 지침을 준수하십시오.

- 최대 스로틀 출발과 급가속을 피하십시오.
- 급제동을 피하십시오.
- 조심스럽게 주행하십시오.

### 브레이크

다음 지침을 준수하십시오.

- 급제동을 피하십시오.
  - ▶ 급제동은 차량의 안정성을 떨어뜨릴 수 있습니다.
  - ▶ 가능한 경우 회전하기 전에 감속하십시오. 그렇게 하지 않으면 미끄러질 위험이 있습니다.
- 접지력이 낮은 노면을 주의하십시오.
  - ▶ 이러한 노면에서는 타이어가 보다 쉽게 미끄러지고 제동 거리가 길어집니다.
- 연속 제동을 피하십시오.
  - ▶ 길고 가파른 경사를 내려갈 때와 같이 반복해서 제동하면 브레이크가 과열되어 효율성이 저하될 수 있습니다.
- 최대 제동 효율을 위해 프런트 브레이크와 리어 브레이크를 함께 작동하십시오.

### Ⅰ 프런트 휠 ABS(잠김 방지 브레이크 시스템)

이 모델에는 급제동 시 프런트 브레이크가 잠기는 것을 방지하도록 설계된 **ABS(잠김 방지 브레이크 시스템)**가 장착되어 있습니다.

- 리어 휠에는 **ABS** 기능이 없습니다.
- **ABS**는 제동 거리를 줄여주지 않습니다.  
경우에 따라서는 **ABS**로 인해 정지 거리가 길어질 수 있습니다.
- **ABS**는 10km/h(6mph) 미만의 속도에서는 작동하지 않습니다.
- 제동 시 프런트 브레이크 레버와 페달이 약간 반동할 수 있는데 이는 정상적인 현상입니다.
- 올바른 **ABS** 작동을 위해 항상 권장 프런트/리어 타이어를 사용하십시오.

### Ⅰ 젖은 상태의 노면

젖은 상태의 노면은 미끄러우며 브레이크가 젖어 제동 효과가 저하되므로 노면이 젖은 상태에서 제동할 때는 특히 주의하십시오. 브레이크가 젖은 경우 저속 주행하면서 브레이크를 사용하여 건조시킵니다.

## 주차

- 단단하고 평평한 노면에 주차합니다.
  - 약간 경사진 노면이나 비포장 노면에 주차해야 하는 경우엔 차량이 굴러가거나 넘어지지 않도록 주차하십시오.
  - 고온 부품이 가연성 물질과 접촉하지 않도록 하십시오.
  - 엔진, 머플러, 브레이크 및 기타 고온 부품은 열이 식을 때까지 만지지 마십시오.
  - 도난 가능성을 줄이기 위해 핸들바와 이그니션 스위치는 항상 잠그고 (▶ 84페이지) 차량만 두고 자리를 비울 때는 Honda 스마트키를 소지하십시오. 필요에 따라 Honda 스마트키 시스템을 작동 중지시킵니다. ▶ 79페이지 도난 방지 장치의 사용도 권장합니다.
- KO형**  
도난 방지 경보 시스템도 설정합니다.

## I 사이드 스탠드 또는 센터 스탠드를 이용한 주차

1. 엔진을 정지시킵니다.

### 2. 사이드 스탠드 사용

사이드 스탠드를 아래로 밟니다.

차량의 무게가 사이드 스탠드에 실릴 때까지 차량을 천천히 왼쪽으로 기울입니다.

### 센터 스탠드 사용

센터 스탠드를 내리기 위해 차량 왼쪽에 섭니다.

핸들 그립과 그랩 레일을 잡습니다.

오른발로 센터 스탠드 끝을 누르고 동시에 뒤쪽으로 들어 올립니다.

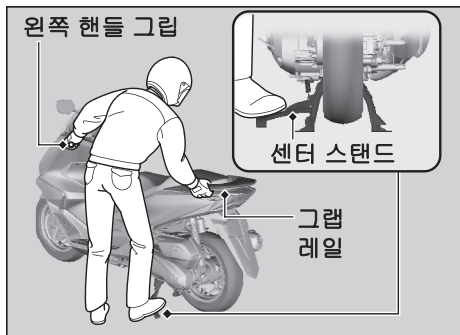

3. 핸들바를 최대한 왼쪽으로 돌립니다.
  - ▶ 핸들바를 오른쪽으로 돌리면 안정성이 떨어져 차량이 넘어질 수 있습니다.
4. 이그니션 스위치를 **🔒 (Lock)** 위치 (➡ 77페이지)로 돌려 이그니션 스위치 (➡ 84페이지)를 잠급니다.
5. **KO형** 도난 방지 경보 시스템을 설정합니다. ➡ 86페이지

## 연료 보충 및 연료 지침

다음 지침을 준수하여 엔진, 연료 시스템과 촉매 장치를 보호하십시오.

- 무연 휘발유만 사용하십시오.
- 권장 옥탄가를 사용하십시오. 옥탄가가 낮은 휘발유를 사용하면 엔진 성능이 저하됩니다.
- 고농도 알코올이 함유된 연료는 사용하지 마십시오. ➡ 200페이지
- 오래되거나 오염된 연료를 사용하거나 오일과 휘발유를 섞어 사용하지 마십시오.
- 연료 탱크 내에 먼지나 수분이 유입되지 않게 하십시오.

## Honda의 선택 가능한 토크 제어

가속 시 Honda의 선택 가능한 토크 제어(토크 컨트롤)가 리어 휠 회전을 감지하면 이 시스템이 리어 휠에 적용되는 토크의 양을 제한합니다.

토크 컨트롤은 감속 시에는 작동하지 않으므로 엔진 제동에 따른 리어 휠의 미끄러짐은 방지하지 못합니다. 특히 미끄러운 노면에서 주행할 때 스로틀을 갑자기 닫지 마십시오.

토크 컨트롤이 거친 노면 상태나 급격한 스로틀 작동을 보완하지는 않습니다. 스로틀을 작동할 때는 항상 도로와 기상 상태는 물론 본인의 숙련도나 현재 상태를 고려하십시오.

차량이 진창, 눈 또는 모래에 빠진 경우 토크 컨트롤을 일시적으로 끄면 더 쉽게 빠져나올 수 있습니다.

토크 컨트롤을 일시적으로 끄면 비포장도로에서 주행할 때에도 제어 및 균형 유지에 도움이 됩니다.

드라이브 벨트 및 웨이트 롤러와 같은 구동 시스템에는 항상 권장 타이어 및 Honda 순정 부품을 사용하여 정확한 토크 제어 작동을 보장합니다.

## 액세서리 및 개조

차량용으로 Honda가 특수 제작한 액세서리 이외의 액세서리를 부착하거나 차량을 원래 구조에서 개조하지 마십시오. 안전성이 저하될 수 있습니다.

또한 차량을 개조하면 보증이 무효화될 수 있으며, 공공 도로 주행 시 법에 저촉될 수도 있습니다. 차량에 액세서리를 부착하기 전에 먼저 안전성과 합법성을 확인하십시오.

### ⚠경고

부적절한 액세서리 장착이나 개조는 중상이나 사망으로 이어지는 충돌 사고를 유발할 수 있습니다.

이 사용설명서의 액세서리 및 개조에 관한 모든 지침을 준수하십시오.

차량을 사용하여 트레일러를 끌거나 차량에 사이드카를 부착하지 마십시오. 이 차량은 이러한 부속장치용으로 설계된 것이 아니며, 이렇게 사용할 경우 차량의 핸들링이 심하게 손상될 수 있습니다.

## 적재

- 하중이 추가되면 차량의 핸들링, 제동 및 안정성에 영향을 미치기도 합니다. 항상 적재 하중에 적합한 안전 속도로 주행하십시오.
- 과적을 금하고 규정된 적재 한도를 준수하십시오.  
**최대 허용 중량/최대 화물 중량 ▶ 202페이지**
- 모든 화물은 안전하게 균형을 잡아 차량의 중심에 가까운 위치에 묶어 주십시오.
- 라이트나 머플러 근처에 물체를 두지 마십시오.

### ⚠경고

화물을 과적하거나 잘못 적재하면 사고로 이어져 중상을 입거나 사망할 수 있습니다.

이 설명서의 모든 적재 한도 및 기타 적재 지침을 준수하십시오.









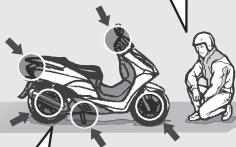

# 기본 작동 흐름

## 주행 전 점검 132페이지

주행하기에 안전한지 차량을 주의 깊게 검사합니다.



### 기본 기능 사용 방법

- 계기  24페이지
- 인디케이터  72페이지
- 스위치  74페이지
- 스티어링 록  77페이지
- Honda 스마트키 시스템  78페이지
- KO헬 도난 방지 경보 시스템  86페이지
- 응답 시스템  92페이지
- 공회전 정지 시스템  105페이지

## 가속 116페이지

스로틀을 조금씩 누릅니다.  
속도 제한을 준수하십시오.



## 엔진 시동 113페이지

엔진 시동을 걸고 예열합니다.  
엔진 공회전을 상가십시오.



## 주행 시작 116페이지

출발 전에 방향 지시등 스위치로  
주행 방향을 알리고  
교통 상황을 확인합니다.



|| **제동** → 117페이지

**정지!**



스로틀을 닫고 프런트 브레이크 및 리어 브레이크를 함께 작동합니다.

▶ 브레이크를 작동하면 브레이크 등이 켜집니다.

|| **정지**

도로를 벗어나는 경우 스쿠터를 세우고 있다는 것을 먼저 충분히 알린 후에 부드럽게 멈춥니다.



|| **코너 돌기**

코너에 들어서기 전에 제동합니다.



코너를 벗어날 때 스로틀을 다시 조금씩 누릅니다.

|| **주차** → 14페이지

단단하고 평평한 노면에 주차합니다. 스탠드를 사용하고 스티어링을 잠급니다.



|| **연료 보충** → 118페이지



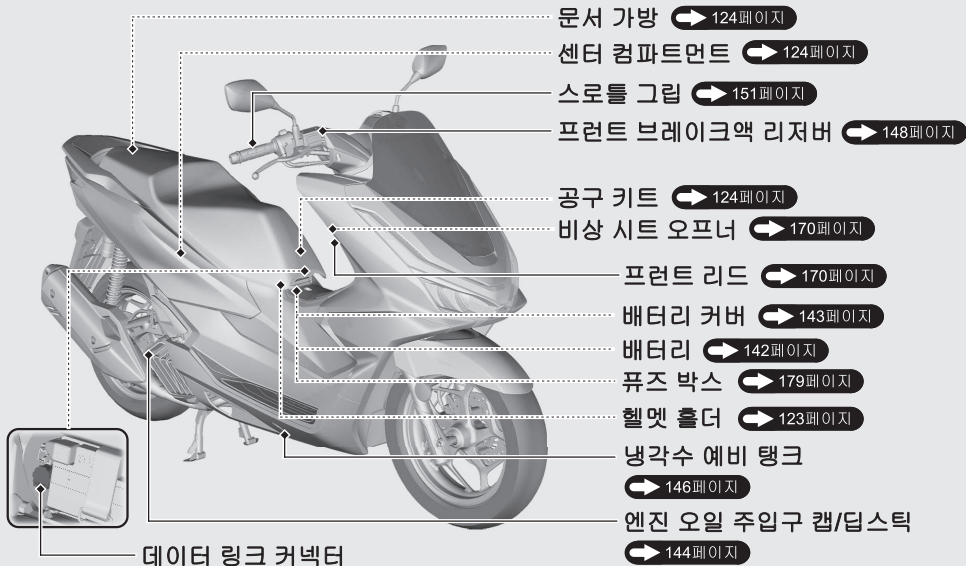

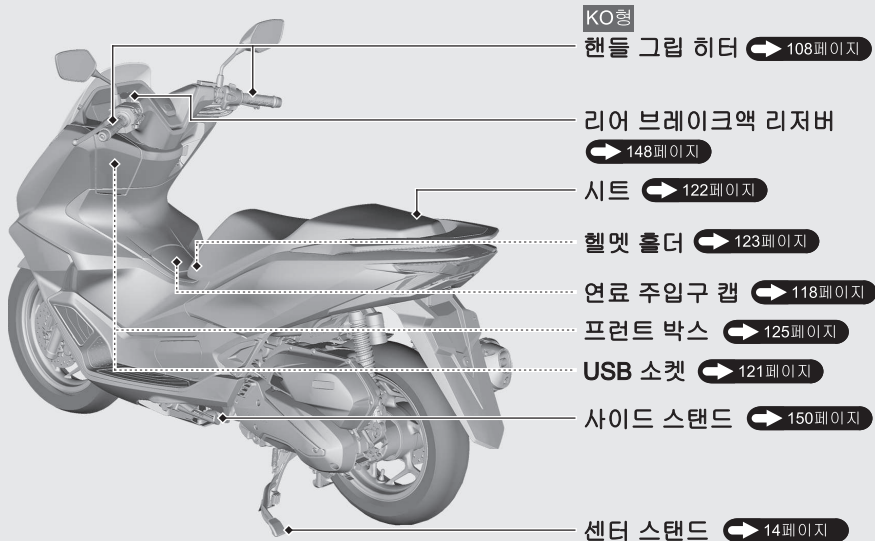

# 계기

속도 및 주행거리와 연료 주행거리 미터 단위를 변경할 수 있습니다. ➡ 42페이지 ➡ 56페이지



엔진이 멈춘 상태에서 장시간 디스플레이 기능을 작동하지 마십시오. 배터리가 약해질 (또는 완전 방전될) 수 있습니다.

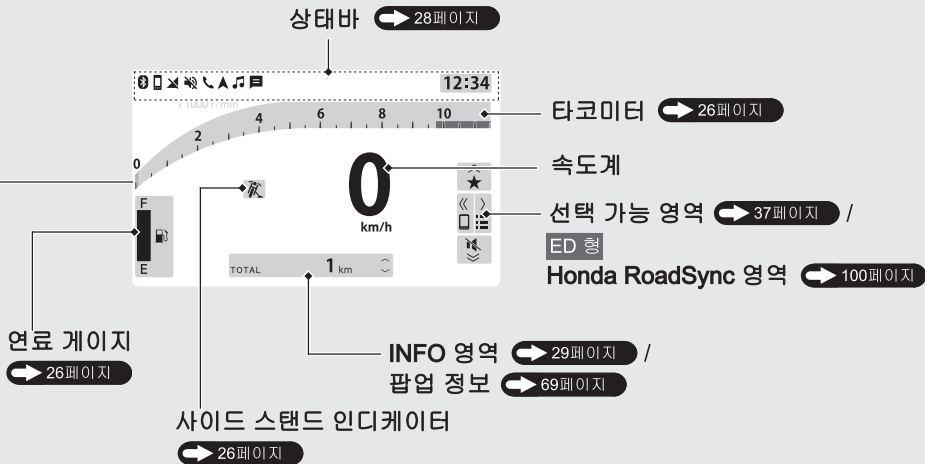

## 계기 (계속)

### 속도계/타코미터/연료 게이지

디스플레이 유형: BAR

#### 타코미터

##### 참조

타코미터 레드존에서 엔진을 작동하지 마십시오.  
과도한 엔진 속도로 인해 엔진 수명이 단축될 수 있습니다.

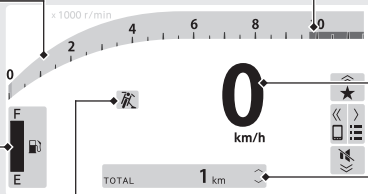

타코미터 레드존  
(과도한 엔진 rpm 범위)

속도계

INFO 영역

➔ 29페이지

사이드 스탠드 인디케이터  
사이드 스탠드를 내리면  
켜집니다.

#### 연료 게이지

첫 번째(E) 세그먼트만 깜박이기  
시작할 때 잔여 연료량: 약 1.46L  
(0.386 US gal, 0.321 Imp gal)

- ▶ 연료 게이지 인디케이터가 반복 패턴으로 깜박이는 경우 또는 꺼지는 경우:

➔ 163페이지



##### 참조

수치가 첫 번째(E) 세그먼트에 근접할 때는 연료를 보충해야 합니다.  
연료가 떨어지면 엔진 실화가 발생하여 촉매 장치가 손상을 입을 수 있습니다.

이 미터의 디스플레이 유형은 3가지입니다.

속도계, 타코미터 및 INFO 영역의 표시 및 배치는 각 디스플레이 유형마다 다릅니다.

▶ SIMPLE형 디스플레이를 선택하면 타코미터가 표시되지 않습니다.

디스플레이 유형 변경: ➡42페이지 ➡48페이지

디스플레이 유형: CIRCLE

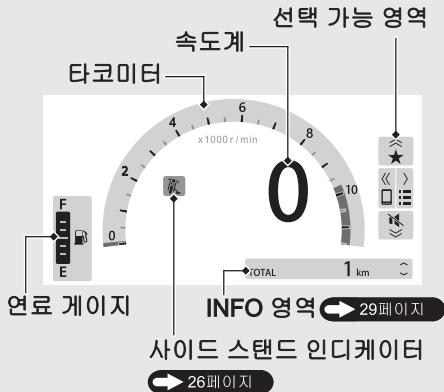

디스플레이 유형: SIMPLE

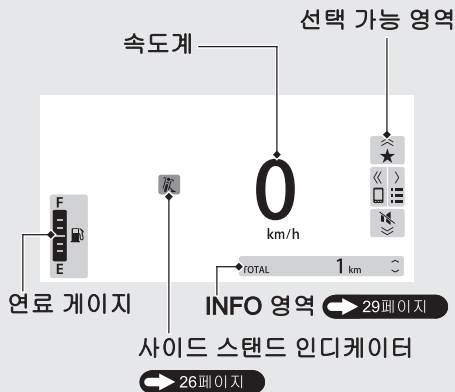

## 계기 (계속)

### 상태 바



#### ED형

상태 아이콘  
Honda RoadSync 상태를  
표시합니다. 100페이지

하이빔 인디케이터

경고 인디케이터

차량에 경고 정보가 있을 때 켜집니다.  
INFO 영역 및 WARNING INFO 디스플레이에  
팝업 정보를 표시합니다.

67페이지

69페이지

시계(12시간 또는 24시간  
표시)

시계 설정:

42페이지

55페이지

## INFO 영역

INFO 영역은 여러 다양한 차량 정보를 표시합니다.

다음 항목이 기본값으로 표시됩니다.

- 오도미터[TOTAL]
- 현재 연료 주행거리[INST. CONS.]
- 트립미터 A[TRIP A]
- 트립미터 B[TRIP B]

INFO 영역에 표시된 정보 항목은 임의로 변경될 수 있습니다.

최대 10개의 항목을 이용할 수 있습니다 (BLANK 포함).

선택한 항목이 없거나 BLANK만 선택한 경우 INFO 영역에 어떤 항목도 표시되지 않습니다.

### 정보 변경:

← 42페이지
← 51페이지

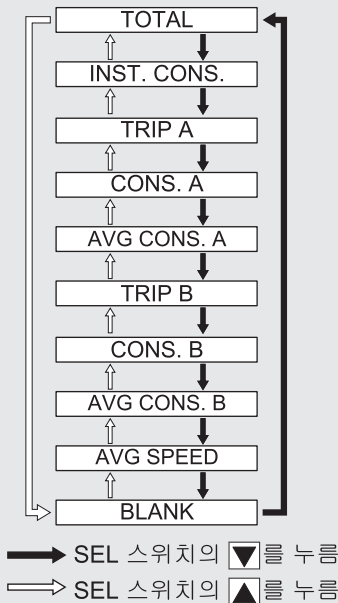

## 계기 (계속)

INFO 영역에 표시될 수 있는 정보 항목 유형은 다음과 같습니다.

---

오도미터 [TOTAL]	➔ 31페이지
현재 연료 주행거리[INST. CONS.]	➔ 31페이지
트립미터 A [TRIP A]	➔ 32페이지
트립미터 A 연료 소비 [CONS. A]	➔ 32페이지
트립미터 A 평균 연료 주행거리 [AVG CONS. A]	➔ 33페이지
트립미터 B [TRIP B]	➔ 34페이지
트립미터 B 연료 소비 [CONS. B]	➔ 34페이지
트립미터 B 평균 연료 주행거리 [AVG CONS. B]	➔ 35페이지
평균 속도 [AVG SPEED]	➔ 36페이지
BLANK 디스플레이	➔ 36페이지

---

## I 오도미터[TOTAL]

총 주행거리

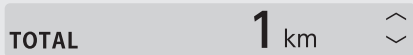

“-----”가 표시되면 Honda 딜러에서 정비를 받으십시오.

## II 현재 연료 주행거리[INST. CONS.]

막대 그래프 형태로 순간 연료 주행거리를 표시합니다.

표시 범위: 0~8L/100km(80 km/L, 200 mile/gal, 50 mile/L)

● 속도가 5 km/h(3mph) 미만인 경우: “제로 세그먼트”가 표시됩니다.

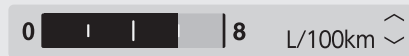

제로 세그먼트

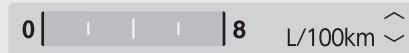

위에 언급된 경우를 제외하고 “제로 세그먼트”가 표시되면 Honda 딜러에서 정비를 받으십시오.

## 계기 (계속)

### I 트립미터 A [TRIP A]

트립미터 A를 리셋한 이후의  
주행거리입니다.

TRIP A **125.0** km  

“----.-”가 표시되면 Honda 딜러에서 정비를  
받으십시오.

트립미터 A 리셋:

 38페이지  40페이지

### I 트립미터 A 연료 소비 [CONS. A]

트립미터 A가 리셋된 이후의 트립미터 A  
연료 소비를 표시합니다.

표시 범위: 0.0~299.9L(gal)

CONS.A **4.8** L  

“---.-”가 표시되면 Honda 딜러에서 정비를  
받으십시오.

트립미터 A를 리셋하면 트립미터 A 연료  
소비가 리셋됩니다.

트립미터 A 리셋:

 38페이지  40페이지

## I 트립미터 A 평균 연료 주행거리

### [AVG CONS. A]

트립미터 A가 리셋된 이후의 평균 연료 주행거리를 표시합니다.

평균 연료 주행거리는 트립미터 A에 표시된 값을 기준으로 계산됩니다.

표시 범위: 0.0~299.9L/100km(km/L, mile/gal 또는 mile/L)

- 299.9L/100km를 초과할 때: "--.-"가 표시됩니다.
- 299.9km/L(mile/gal 또는 mile/L)을 초과할 때: "299.9"가 표시됩니다.
- 평균 연료 주행거리를 리셋할 때: "---.-"가 표시됩니다.

AVG CONS. A **3.0** L/100km  

위에 언급된 경우를 제외하고 "---.-"가 표시되면 Honda 딜러에서 정비를 받으십시오.

트립미터 A를 리셋하면 트립미터 A 평균 연료 소비가 리셋됩니다.

### 트립미터 A 리셋:

➡ 38페이지   ➡ 40페이지

## 계기 (계속)

### I 트립미터 B [TRIP B]

트립미터 B를 리셋한 이후의  
주행거리입니다.

TRIP B **250.0** km  

“----.-”가 표시되면 Honda 딜러에서 정비를  
받으십시오.

트립미터 B 리셋:

 38페이지  40페이지

### I 트립미터 B 연료 소비 [CONS. B]

트립미터 B가 리셋된 이후 트립미터 B 연료  
소비를 표시합니다.

표시 범위: 0.0~299.9L(gal)

CONS. B **11.4** L  

“---.-”가 표시되면 Honda 딜러에서 정비를  
받으십시오.

트립미터 B를 리셋하면 트립미터 B 연료  
소비가 리셋됩니다.

트립미터 B 리셋:

 38페이지  40페이지

## I 트립미터 B 평균 연료 주행거리 [AVG CONS. B]

트립미터 B가 리셋된 이후부터 평균 연료  
주행거리를 표시합니다.

평균 연료 주행거리는 트립미터 B에 표시된  
값을 기준으로 계산됩니다.

표시 범위: 0.0~299.9L/100km(km/L,  
mile/gal 또는 mile/L)

- 299.9L/100km를 초과할 때: "--.-"가  
표시됩니다.
- 299.9km/L(mile/gal 또는 mile/L)을  
초과할 때: "299.9"가 표시됩니다.
- 평균 연료 주행거리를 리셋할 때:  
 "---.-"가 표시됩니다.

AVG CONS. B    **3.8** L/100km  

위에 언급된 경우를 제외하고 "---.-"가  
표시되면 Honda 딜러에서 정비를  
받으십시오.

트립미터 B를 리셋하면 트립미터 B 연료  
소비가 리셋됩니다.

### 트립미터 B 리셋:

 38페이지     40페이지

## 계기 (계속)

## I 평균 속도[AVG SPEED]

엔진 시동을 건 후 평균 속도를 표시합니다.

표시 범위: 0 ~ 299km/h(0 ~ 186mph)

- 초기 표시: “---”가 표시됩니다.
- 엔진 시동을 건 후 차량 주행거리가 0.2 km(0.12 마일) 미만일 때: “---”가 표시됩니다.
- 엔진 시동 후 차량 작동 시간이 16초 미만일 때: “---”가 표시됩니다.

AVG SPEED      **34** km/h       

위에 언급된 경우를 제외하고 “---”가 표시되면 Honda 딜러에서 정비를 받으십시오.

## I 공백 디스플레이

공백을 표시합니다.

### 선택 가능 영역

다음을 선택할 수 있습니다.

- 일반 메뉴 ➡ 38페이지
- ED형

Honda RoadSync 전환 ➡ 100페이지

- ED형

Honda RoadSync 음소거

- FAVORITE SWITCH(즐거찾기 스위치)

➡ 54페이지

ED형

트립 리셋 모드 ➡ 40페이지

KO형

그립 히터 모드 ➡ 40페이지 또는

트립 리셋 모드 ➡ 40페이지

ED형

Honda RoadSync 전환 및 Honda RoadSync 음소거 기능은 스마트폰이 차량에 연결된 경우에만 선택할 수 있습니다.

장치 연결 ➡ 103페이지

### 선택 가능 영역

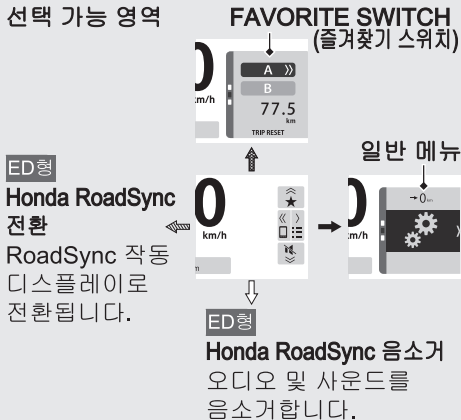

- ➡ SEL 스위치의 ◀를 길게 누름
- ➡ SEL 스위치의 ▶를 누름
- ➡ SEL 스위치의 ▲를 길게 누름
- ➡ SEL 스위치의 ▼를 길게 누름

## 계기 (계속)

### 일반 메뉴

다음을 선택할 수 있습니다.

- 상태 모드
- **KO형** 그림 히터 모드
- 트립 리셋 모드
- 설정 모드

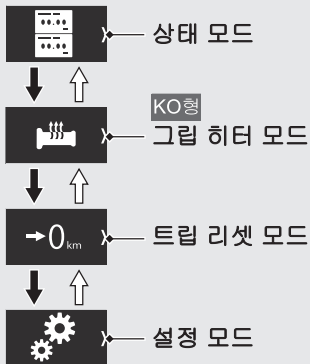

→ SEL 스위치의 ▼를 누름

⇨ SEL 스위치의 ▲를 누름

### 상태 모드

상태 모드는 여러 다양한 차량 정보를 표시합니다.

상태 모드는 4개의 페이지로 구성되어 있으며 각 페이지마다 2가지 정보를 표시합니다.

상태 모드를 선택한 상태에서 SEL 스위치의 ▶를 누르면 차량 정보 페이지 디스플레이로 전환됩니다.

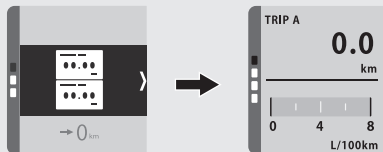

상태 모드에서 표시되는 정보 항목은 임의로 변경될 수 있습니다.

정보 변경:



## 정보 페이지 전환

정보 페이지를 변경하려면 SEL 스위치의 ▲ 또는 ▼를 누릅니다.

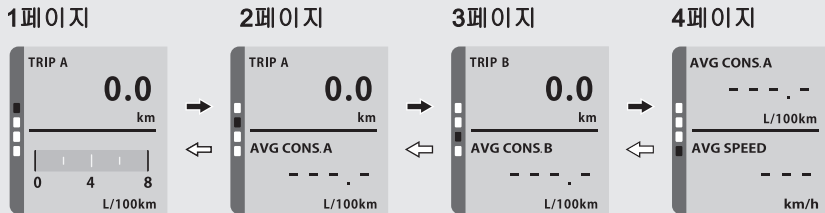

→ SEL 스위치의 ▼를 누름

⇨ SEL 스위치의 ▲를 누름

정보 변경: ➡ 42페이지 ➡ 51페이지

## 계기 (계속)

### 그립 히터 모드

**KO** 오일

핸들 그립 히터의 현재 상태를 표시합니다.

핸들 그립 히터 레벨은 5개입니다.

1. 그립 히터 모드를 선택합니다.

← 38페이지

2. SEL 스위치의 를 누름

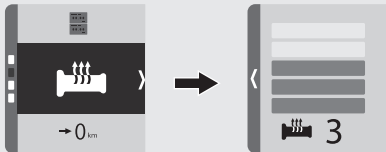

핸들 그립 히터 작동: ← 108페이지

### 트립 리셋 모드

트립미터 A 또는 트립미터 B를 리셋할 수 있습니다.

1. 트립 리셋 모드를 선택합니다.

← 38페이지

2. SEL 스위치의 를 누름

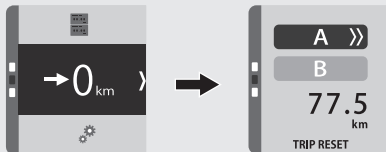

3. SEL 스위치의  또는 를 눌러 A 또는 B를 선택합니다.



4. SEL 스위치의 를 길게 누릅니다.  
트립미터 A 또는 B가 리셋됩니다.

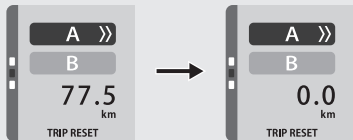

트립미터 A, 트립미터 A 연료 소비 및 트립미터 A 평균 연료 주행거리는 연료를 보충하고 차량을 0.1km(0.06마일) 주행한 후 연료 게이지가 두 세그먼트 이상 증가할 때에도 자동으로 리셋됩니다. 자동 리셋 모드를 작동 또는 중지할 수 있습니다.

 42페이지  47페이지

## 계기 (계속)

### 설정 모드

#### 설정 모드로 전환

1. 일반 메뉴를 선택합니다. ➡ 37페이지
2. 설정 모드를 선택합니다. ➡ 38페이지
3. SEL 스위치의 ▶를 누르면 설정 모드 디스플레이로 전환됩니다.  
▶ 주행 중 조작은 금지되어 있습니다.

#### 일반 디스플레이

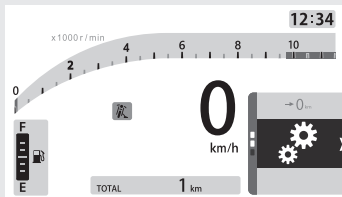

#### 설정 모드

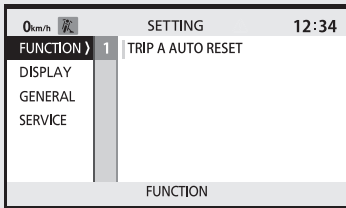

#### 일반 디스플레이로 돌아가기

- 일반 디스플레이로 돌아갈 때까지 SEL 스위치의 ◀를 누릅니다.
- 이그니션 스위치를 ○ (Off) 위치로 돌렸다가 다시 | (On) 위치로 돌립니다.

## 설정 절차

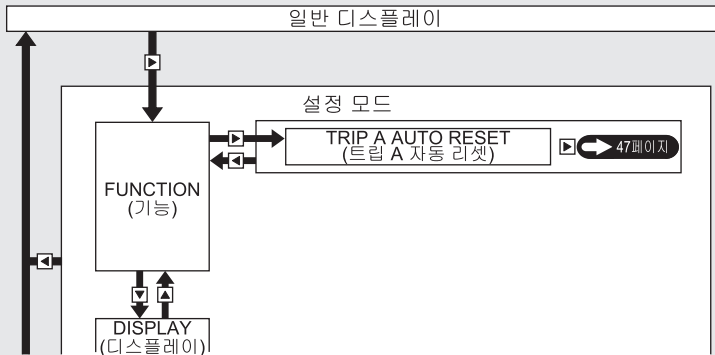

- ▶ SEL 스위치의 ▶ 를 누름
- ◀ SEL 스위치의 ◀ 를 누름
- ▲ SEL 스위치의 ▲ 를 누름
- ▼ SEL 스위치의 ▼ 를 누름

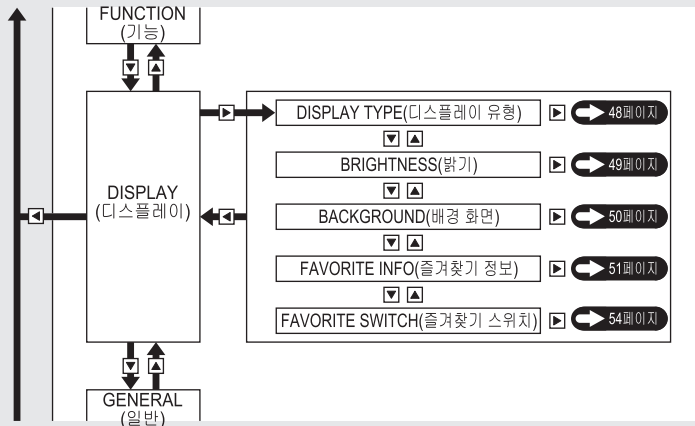

- ▶ SEL 스위치의 ▶ 를 누름
- ◀ SEL 스위치의 ◀ 를 누름
- ▲ SEL 스위치의 ▲ 를 누름
- ▼ SEL 스위치의 ▼ 를 누름

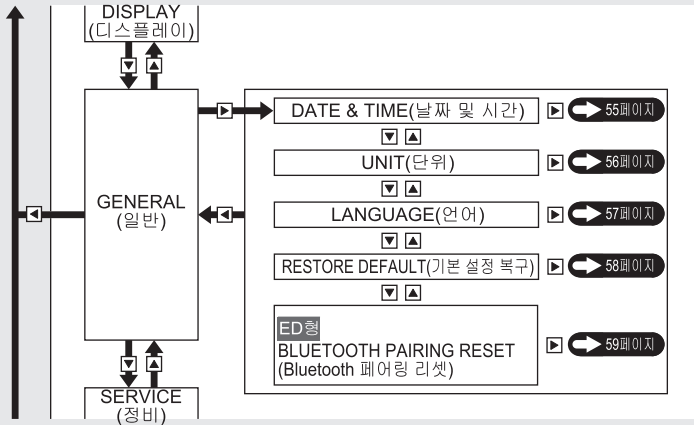

- ▶ SEL 스위치의 ▶ 를 누름
- ◀ SEL 스위치의 ◀ 를 누름
- ▲ SEL 스위치의 ▲ 를 누름
- ▼ SEL 스위치의 ▼ 를 누름

## 계기 (계속)

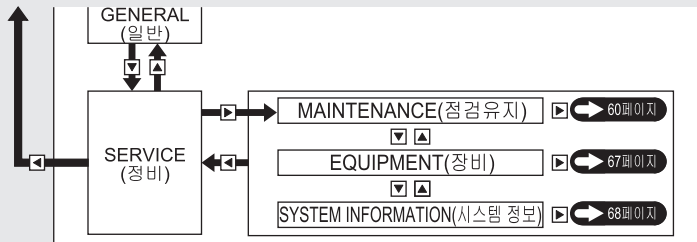

- ▶ SEL 스위치의 ▶ 를 누름
- ◀ SEL 스위치의 ◀ 를 누름
- ▲ SEL 스위치의 ▲ 를 누름
- ▼ SEL 스위치의 ▼ 를 누름

## I TRIP A AUTO RESET(트립 A 자동 리셋)

트립미터 A 자동 리셋 모드를 작동 또는 중지할 수 있습니다.

- 1 SEL 스위치의 ▲ 또는 ▼를 사용하여 | (On) 또는 ○ (Off)를 선택합니다.
- 2 SEL 스위치의 ◀를 눌러 설정을 완료합니다.
- 3 일반 디스플레이로 돌아가 설정을 완료합니다. ➡ 42페이지  
설정을 계속 진행하려면 SEL 스위치의 ▶를 눌러 상위 단계로 돌아갑니다.

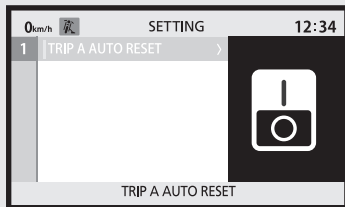

## 계기 (계속)

### I DISPLAY TYPE(디스플레이 유형)

디스플레이 유형을 변경할 수 있습니다.

➡ 27페이지

- 1 SEL 스위치의 ▲ 또는 ▼를 사용하여 디스플레이 유형("BAR", "CIRCLE" 또는 "SIMPLE")을 선택합니다.
- 2 SEL 스위치의 ◀를 눌러 설정을 완료합니다.
- 3 일반 디스플레이로 돌아가 설정을 완료합니다. ➡ 42페이지  
설정을 계속 진행하려면 SEL 스위치의 ▶를 눌러 상위 단계로 돌아갑니다.

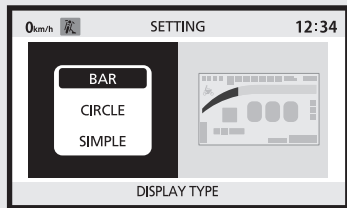

## I BRIGHTNESS(밝기)

8가지 레벨 중 하나로 백라이트 밝기를 조정하거나 자동 조정을 선택할 수 있습니다.

**자동 밝기 제어:** ➡ 187페이지

디스플레이가 매우 뜨거우면 디스플레이가 어두워질 수 있습니다. 디스플레이가 원래의 밝기로 복구되지 않으면 Honda 딜러에 문의하십시오.

- 1 SEL 스위치의 ▲ 또는 ▼를 사용하여 “AUTO” 또는 “MANUAL”을 선택합니다.

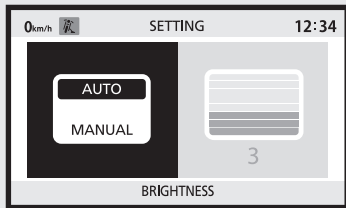

- 2 “AUTO”를 선택하는 경우

SEL 스위치의 ◀를 눌러 설정을 완료합니다.

“MANUAL”을 선택하는 경우

SEL 스위치의 ▶를 누르고 SEL 스위치의 ▲ 또는 ▼를 사용하여 백라이트 밝기를 선택합니다.

SEL 스위치의 ◀를 눌러 설정을 완료합니다.

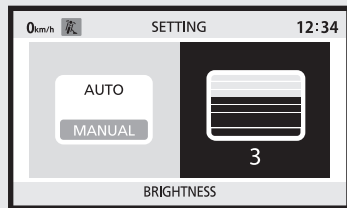

- 3 일반 디스플레이로 돌아가 설정을 완료합니다. ➡ 42페이지  
 설정을 계속 진행하려면 SEL 스위치의 ▶를 눌러 상위 단계로 돌아갑니다.

## 계기 (계속)

### I BACKGROUND(배경 화면)

2가지 색상 중 하나로 배경 화면 설정을 변경하거나 자동 조정을 선택할 수 있습니다.

- 1 SEL 스위치의 ▲ 또는 ▼를 사용하여 배경 화면 색상을 선택합니다.
- 2 SEL 스위치의 ◀를 눌러 설정을 완료합니다.
- 3 일반 디스플레이로 돌아가 설정을 완료합니다. ➡ 42페이지  
 설정을 계속 진행하려면 SEL 스위치의 ▶를 눌러 상위 단계로 돌아갑니다.

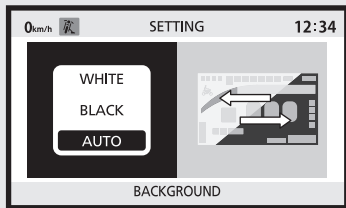

## I FAVORITE INFO(즐거찾기 정보)

INFO 영역 및 상태 모드에 표시되는 정보 항목을 변경할 수 있습니다.

### 1줄 정보

INFO 영역에 표시되는 정보 항목을 변경할 수 있습니다. ➡ 29페이지

1줄 정보 설정: ➡ 52페이지

### 2줄 정보

상태 모드의 정보 페이지에 표시된 정보 항목을 변경할 수 있습니다. ➡ 38페이지

2줄 정보 설정: ➡ 53페이지

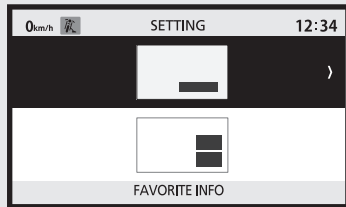

SEL 스위치의 ▲ 또는 ▼를 사용하여 1줄 또는 2줄 정보를 선택합니다.

SEL 스위치의 ▶를 누르면 1줄 또는 2줄 정보 설정 디스플레이로 전환됩니다.

## 계기 (계속)

### 1줄 정보 설정

- ① SEL 스위치의 ▲ 또는 ▼를 사용하여 1 또는 2를 선택합니다.

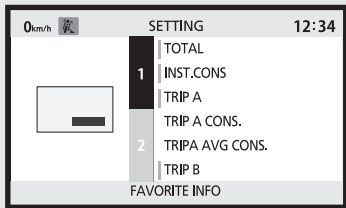

- ② SEL 스위치의 ▶를 눌러 정보 항목을 선택합니다.

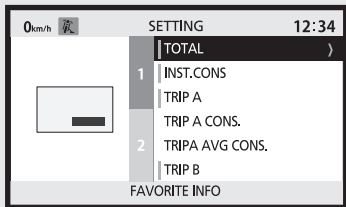

- ③ SEL 스위치의 ▲ 또는 ▼를 사용하여 원하는 정보 설정을 선택합니다.
- ④ SEL 스위치의 ▶를 누르고 정보 항목을 설정합니다.
- ▶ 이미 설정된 정보는 녹색 커서로 표시됩니다.
  - ▶ 최대 10개의 항목을 이용할 수 있습니다 (BLANK 포함).
- ⑥ 일반 디스플레이로 돌아가 설정을 완료합니다. ➡42페이지
- 설정을 계속 진행하려면 SEL 스위치의 ◀를 눌러 상위 단계로 돌아갑니다.

## 2줄 정보 설정

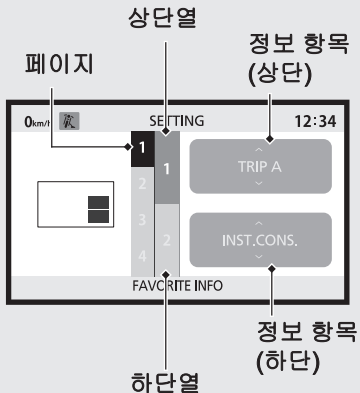

- 1 SEL 스위치의 ▲ 또는 ▼를 사용하여 원하는 페이지를 선택합니다.
- 2 SEL 스위치의 ▶를 눌러 상단열 또는 하단열을 선택합니다.

- 3 SEL 스위치의 ▲ 또는 ▼를 사용하여 상단열 또는 하단열을 선택합니다.

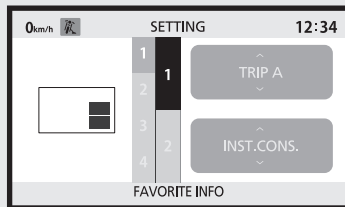

- 4 SEL 스위치의 ▶를 눌러 정보 항목을 선택합니다.
- 5 SEL 스위치의 ▲ 또는 ▼를 사용하여 원하는 정보 항목을 선택합니다.

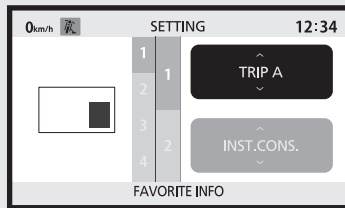

## 계기 (계속)

- 6 일반 디스플레이로 돌아가 설정을 완료합니다. ➡ 42페이지  
 설정을 계속 진행하려면 SEL 스위치의 ◀를 눌러 상위 단계로 돌아갑니다.

### I FAVORITE SWITCH(즐겨찾기 스위치)

ED형

“FAVORITE SWITCH”(즐겨찾기 스위치)가 표시되지만 활성화 또는 비활성화로 설정할 수 없습니다.

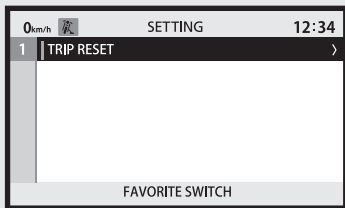

KO형

다음 중 하나를 선택할 수 있습니다.

- 트립 리셋(TRIP RESET) ➡ 40페이지
- 그립 히터(GRIP HEATER) ➡ 40페이지

- 1 SEL 스위치의 ▲ 또는 ▼를 사용하여 원하는 정보 설정을 선택합니다.
- 2 SEL 스위치의 ▶를 누르고 정보 항목을 설정합니다.
  - ▶ 이미 설정된 정보는 녹색 커서로 표시됩니다.
- 3 일반 디스플레이로 돌아가 설정을 완료합니다. ➡ 42페이지

설정을 계속 진행하려면 SEL 스위치의 ◀를 눌러 상위 단계로 돌아갑니다.

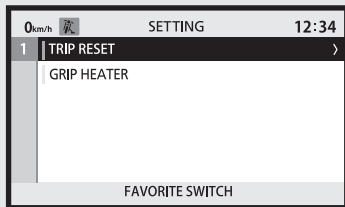

## I DATE & TIME(날짜 및 시간)

- 1 SEL 스위치의 **▶** 또는 **◀**를 사용하여 “일”, “월”, “연도”, “시”, “분”, “24/12시간” 또는 “AM/PM”을 선택합니다.
- 2 SEL 스위치의 **▲** 또는 **▼**를 사용하여 원하는 설정을 선택합니다.
  - ▶ “AM / PM”은 12시 표시를 선택하면 사용할 수 있습니다.
- 3 일반 디스플레이로 돌아가 설정을 완료합니다. **➡42페이지**  
 설정을 계속 진행하려면 SEL 스위치의 **◀**를 눌러 상위 단계로 돌아갑니다.  
 ▶ 설정값이 유지됩니다.

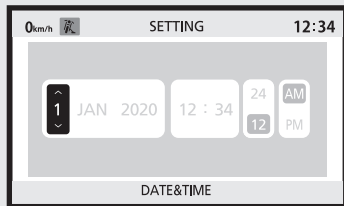

설정 범위:

날짜: 1~31

월: JAN ~ DEC

연도: 2020 ~ 2099

시: 0~23

분: 00~59

24/12: 24 또는 12

AM/PM: AM 또는 PM

## 계기 (계속)

### I UNIT(단위)

속도 및 주행거리와 연료 주행거리 미터 단위를 변경할 수 있습니다.

- ① SEL 스위치의 **▶** 또는 **◀**를 사용하여 “SPEED” 또는 “FUEL CONS.”를 선택합니다.
  - ▶ “TEMP.”는 표시되지만 선택할 수 없습니다.
- ② SEL 스위치의 **▲** 또는 **▼**를 사용하여 원하는 설정을 선택합니다.
- ③ 일반 디스플레이로 돌아가 설정을 완료합니다. **➡ 42페이지**  
 설정을 계속 진행하려면 SEL 스위치의 **◀**를 눌러 상위 단계로 돌아갑니다.

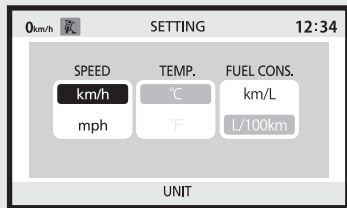

연료 소비에 “L/100km” 또는 “km/L”을 선택하려면 미리 “SPEED” 메뉴에서 “km/h”를 선택해야 합니다. 속도에 “mph”를 선택하면 “mile/gal” 또는 “mile/L”을 선택할 수 있습니다.

## I LANGUAGE(언어)

시스템 언어를 변경합니다.

- 1 SEL 스위치의 ▲ 또는 ▼를 사용하여 1 또는 2를 선택합니다.

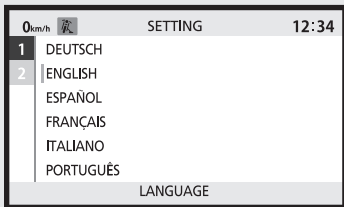

- 2 SEL 스위치의 ▶를 누릅니다.

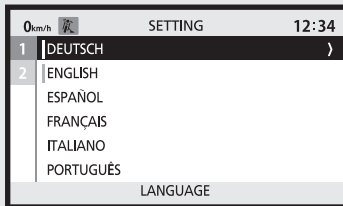

- 3 SEL 스위치의 ▲ 또는 ▼를 사용하여 언어를 선택합니다.
- 4 SEL 스위치의 ▶를 눌러 언어를 선택합니다.
  - ▶ 이미 설정된 정보는 녹색 커서로 표시됩니다.
- 5 일반 디스플레이로 돌아가 설정을 완료합니다. ➡ 42페이지  
 설정을 계속 진행하려면 SEL 스위치의 ◀를 눌러 상위 단계로 돌아갑니다.

## 계기 (계속)

### I RESTORE DEFAULT(기본 설정 복구)

설정된 값을 기본 설정으로 되돌릴 수 있습니다.

- 1 SEL 스위치의 **▶** 또는 **◀**를 사용하여 “NO”(복구하지 않음) 또는 “YES”(복구)를 선택합니다.
- 2 “NO”를 선택하는 경우  
SEL 스위치의 **◀**를 누릅니다.  
설정값이 유지되며 상위 단계 화면으로 돌아갑니다.  
“YES”를 선택하는 경우  
SEL 스위치의 **▶**를 길게 누릅니다.  
설정값이 기본 설정으로 돌아갑니다.

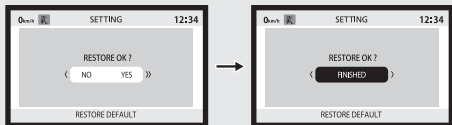

다음 항목이 관련 기본값으로 복구됩니다.

- TRIP A AUTO RESET(트립 A 자동 리셋)
- DISPLAY TYPE(디스플레이 유형)
- BRIGHTNESS(밝기)
- BACKGROUND(배경 화면)
- FAVORITE INFO(즐거찾기 정보)
  - ▶ 현재 선택한 INFO 영역 및 상태 모드의 페이지도 초기화됩니다.
- **KO형**  
FAVORITE SWITCH(즐거찾기 스위치)
- UNIT(단위)
- LANGUAGE(언어)

## I BLUETOOTH PAIRING RESET (Bluetooth 페어링 리셋)

ED형

Bluetooth®의 페어링 기록을 리셋할 수 있습니다.



안전한 장소에서 멈춘 후에 Bluetooth® 페어링 기록을 리셋합니다.

장치 연결  103페이지

연결을 삭제하려는 스마트폰이 차량에 연결되어 있는지 확인합니다.

스마트폰이 연결되어 있는지 확인:

 28페이지

1 SEL 스위치의  또는  를 사용하여 “NO”(리셋하지 않음) 또는 “YES”(리셋)를 선택합니다.

2 “NO”를 선택하는 경우

SEL 스위치의  를 누릅니다. 페어링 기록이 유지되며 상위 단계 화면으로 돌아갑니다.

“YES”를 선택하는 경우

SEL 스위치의  를 길게 누릅니다. 스마트폰 연결이 삭제되고 페어링 기록이 리셋됩니다.

▶ 리셋이 완료되면 “FINISHED”가 표시됩니다.

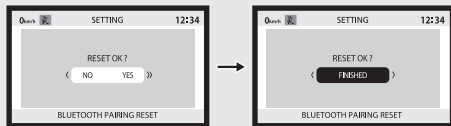





▶ 차량에서 페어링 정보가 삭제되더라도 스마트폰에 페어링 정보가 남아있으면 스마트폰이 차량에 다시 연결될 수 있습니다.

## 계기 (계속)

### I MAINTENANCE(점검유지)

다음을 선택할 수 있습니다.

- PERIODIC MAINTENANCE  
(정기 점검유지)  61페이지
- OIL CHANGE(오일 교환)  63페이지
- BATTERY VOLTAGE(배터리 전압)  
 66페이지
- WATER TEMP(냉각수 온도)  66페이지
- WARNING INFO(경고 정보)  67페이지

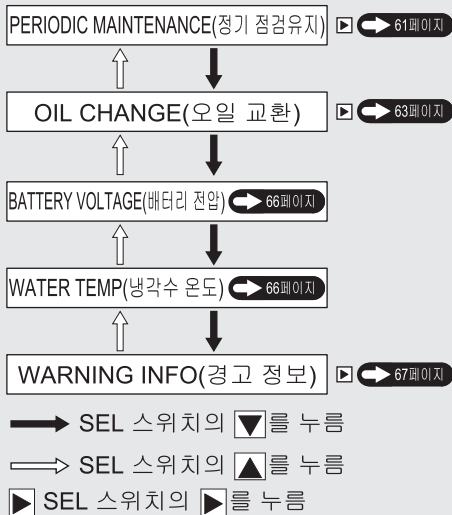
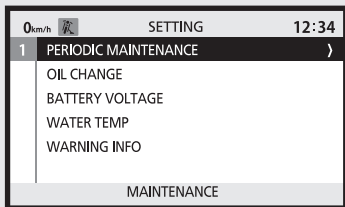

## PERIODIC MAINTENANCE(정기 점검유지)

다음 정기 점검 시기를 확인할 수 있습니다.  
 다음 정기 점검 시기 알림을 프로그래밍할 수 있습니다.

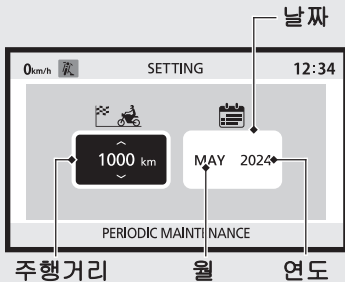

표시 범위:

거리:

-----, 12,875 ~ -99,999 km (8,000 ~ -99,999 마일)

▶ 0km(0마일) 통과: “-” 표시가 나타납니다.

▶ “mile”에서 “km”로 속도 단위를 변경해도 거리에 따라 12,000km 이상의 범위가 표시됩니다.

날짜:

월: ---, JAN~DEC

연도: ----, 2020~2099

## 계기 (계속)

### 다음 점검 설정

- 1 SEL 스위치의 ▶ 또는 ◀를 사용하여 거리, 월 또는 연도를 선택합니다.

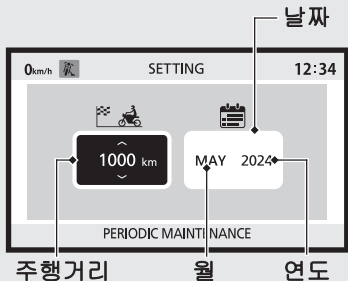

- 2 SEL 스위치의 ▲ 또는 ▼를 사용하여 원하는 설정을 선택합니다.
  - ▶ 거리를 설정할 때 SEL 스위치의 ▲를 길게 누르면 1000km(마일) 단위로 변합니다.

- ▶ 이용 가능한 거리 설정 범위:  
-----, 100~12,000km(100~8,000마일)  
초기 설정: -----
  - ▶ 이용 가능한 거리 설정 범위:  
월: ---, JAN~DEC  
초기 설정: ---  
연도: ----, 2020~2099  
초기 설정: ----
  - ▶ 점검유지 정보(➡69페이지)는 거리 및 날짜가 초기 설정인 경우 표시되지 않습니다.
- 3 일반 디스플레이로 돌아가 설정을 완료합니다. (➡42페이지)
- 설정을 계속 진행하려면 SEL 스위치의 ◀를 눌러 상위 단계로 돌아갑니다.

## OIL CHANGE(오일 교환)

다음 엔진 오일 교환 시기를 확인할 수 있습니다. 다음 엔진 오일 교환 시기 알림을 프로그래밍할 수 있습니다.

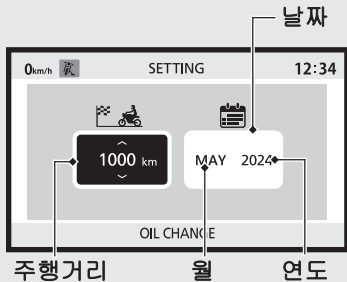

표시 범위:

거리:

-----, 12,875 ~ -99,999 km (8,000 ~ -99,999 마일)

▶ 0km(0마일) 통과: “-” 표시가 나타납니다.

▶ “mile”에서 “km”로 속도 단위를 변경해도 거리에 따라 12,000km 이상의 범위가 표시됩니다.

날짜:

월: ---, JAN~DEC

연도: ----, 2020~2099

## 계기 (계속)

### 다음 오일 교환 시기 설정

- ① SEL 스위치의 ▶ 또는 ◀를 사용하여 거리, 월 또는 연도를 선택합니다.

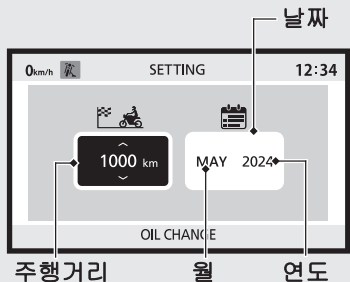

- ② SEL 스위치의 ▲ 또는 ▼를 사용하여 원하는 설정을 선택합니다.
- ▶ 거리를 설정할 때 SEL 스위치의 ▲를 길게 누르면 1000km(마일) 단위로 변합니다.

- ▶ 이용 가능한 거리 설정 범위:  
-----, 100 ~ 6,000 km  
(100 ~ 4,000마일)  
초기 설정: -----  
초기 설정: -----
- ▶ 이용 가능한 거리 설정 범위:  
월: ---, JAN~DEC  
초기 설정: ---  
연도: ----, 2020~2099  
초기 설정: ----
- ▶ 점검유지 정보(➡69페이지)는 거리 및 날짜가 초기 설정인 경우 표시되지 않습니다.

- ③ 일반 디스플레이로 돌아가 설정을 완료합니다. (➡42페이지)  
설정을 계속 진행하려면 SEL 스위치의 ◀를 눌러 상위 단계로 돌아갑니다.

다음 중 하나에 이르면 일반 디스플레이에 팝업 정보가 나타납니다. ➡ 69페이지

- 다음 정기 점검부터  
“500km”(“300마일”)
- 다음 엔진 오일 교환부터  
“100km”(“60마일”)
- 설정월 1개월 전

### 정기 점검

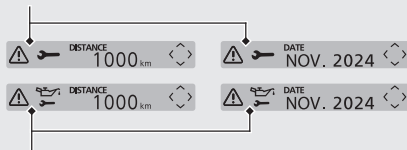

### 오일 교체 정보

## 계기 (계속)

### BATTERY VOLTAGE(배터리 전압)

현재 전압을 표시합니다.

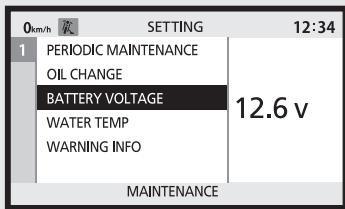

### WATER TEMP(냉각수 온도)

현재 냉각수 온도를 표시합니다.

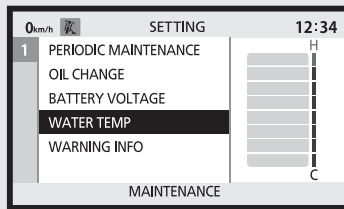

세그먼트 H가 깜박이고 경고 인디케이터가 켜진 경우 ➡ 157페이지

## WARNING INFO(경고 정보)

현재 점검유지 정보 및(또는) 경고 정보를 표시합니다. ➡ 69페이지

차량에 경고 정보가 표시되는 경우 최대한 빨리 Honda 딜러에서 차량을 점검받으십시오.

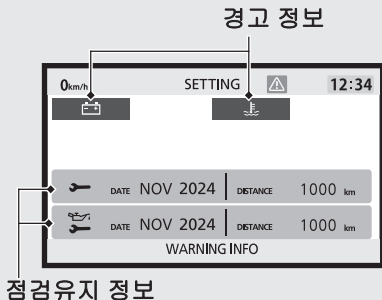

## EQUIPMENT(장치)

“EQUIPMENT”는 표시되나 선택할 수 없습니다.

ED형

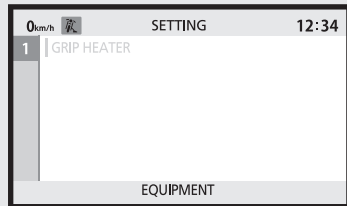

KO형

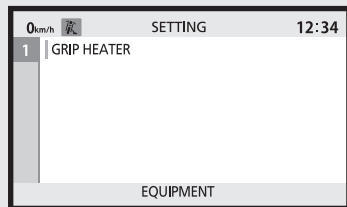

## 계기 (계속)

### I 시스템 정보

시스템 정보를 표시합니다.

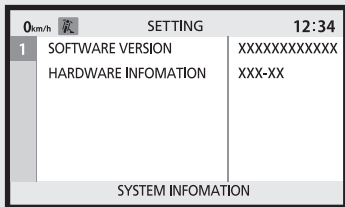

The screenshot shows a digital instrument cluster interface. At the top left, it displays '0km/h' and a fuel gauge icon. The top center shows 'SETTING' and the top right shows '12:34'. Below this, a table lists system information. The first row is 'SOFTWARE VERSION' with the value 'XXXXXXXXXXXX'. The second row is 'HARDWARE INFOMATION' with the value 'XXX-XX'. At the bottom of the table area, it says 'SYSTEM INFOMATION'. A vertical bar on the left side of the table has the number '1' in a grey box.

	SETTING	12:34
1	SOFTWARE VERSION	XXXXXXXXXXXX
	HARDWARE INFOMATION	XXX-XX

SYSTEM INFOMATION













## 팝업 정보

다음의 경우 INFO 영역에 팝업 정보가 표시됩니다.

- 점검유지 정보:  
차량 검사 시간이 얼마 남지 않은 경우
- 경고 정보:  
차량에 경고 정보가 표시되는 경우



다수의 정보가 차량에 존재할 때 팝업 정보 디스플레이가 번갈아 나타납니다.

### I 점검유지 정보

표시	설명	조치
  DISTANCE 1000 km 	차량 정기 검사 시간이 얼마 남지 않은 경우	Honda 딜러에서 차량을 점검받으십시오.
  DATE NOV 2024 		
  DISTANCE 1000 km 	차량 오일 교환 시간이 얼마 남지 않은 경우	엔진 오일을 교환하십시오.
  DATE NOV 2024 		

## 계기 (계속)

### I 점검유지 정보

표시	설명	조치
<p>경고 인디케이터</p>  <p>배터리 충전 상태 인디케이터</p>	<p>배터리 전압이 낮은 경우.</p>	<p>“배터리 충전 상태 인디케이터” 참조</p> <p>➡ 158페이지</p>
<p>경고 인디케이터</p>  <p>냉각수 고온 인디케이터</p>	<p>냉각수 온도가 높아질 때</p>	<p>“과열” 참조</p> <p>➡ 157페이지</p>

팝업 정보가 표시되는 동안 ▲ ▼ ◀ ▶ SEL 스위치를 누르면 해당 팝업 정보를 숨길 수 있습니다.



# 인디케이터

이들 인디케이터 중 하나가 켜지지 않는 경우 Honda 딜러에서 점검받으십시오.

디스플레이에 표시된 인디케이터는 “계기”를 참조하십시오. 28페이지 70페이지

좌회전 신호 인디케이터

우회전 신호 인디케이터



**ABS(잠김 방지 브레이크 시스템) 인디케이터**

- 이그니션 스위치를 **I** (On) 위치로 돌리면 켜집니다.
- 속도가 약 10km/h(6mph)에 이르면 꺼집니다.

주행 중 켜지는 경우: 159페이지

**Honda 스마트키 인디케이터**

- 차량 및 Honda 스마트키 확인이 완료되면 켜집니다. 그러면 이그니션 스위치를 작동할 수 있습니다.
- 이그니션 스위치를 **I** (On) 위치로 돌리면 꺼집니다.

Honda 스마트키 인디케이터가 깜박이는 경우: 161페이지

### ㉞ 토크 컨트롤 인디케이터

- 이그니션 스위치를 **I (On)** 위치로 돌리면 켜집니다.  
속도가 약 3km/h(2mph)에 도달하면 꺼져 토크 컨트롤이 작동준비 상태라고 알립니다.
- 토크 컨트롤이 작동하고 있을 때 깜박입니다.

주행 중 켜지는 경우: ➡ 160페이지



### ㉞ 토크 컨트롤 OFF 인디케이터

토크 컨트롤이 꺼질 때 켜집니다.

### ㉞ PGM-FI(프로그램 제어 방식 연료 분사) 기능불량 표시등 (MIL)

이그니션 스위치를 **I (On)** 위치로 돌리면 잠시 켜집니다.

엔진 작동 중 켜지는 경우:

➡ 158페이지

### ㉞ 공회전 정지 인디케이터

이그니션 스위치를 **I (On)** 위치로 돌리면 잠시 켜집니다.

공회전 정지 시스템: ➡ 105페이지

# 스위치

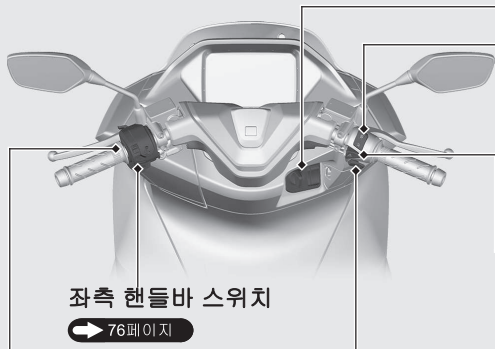

좌측 핸들바 스위치

➡ 76페이지

핸들 그립 히터 스위치

**KO** **행**

핸들 그립 히터 레벨을 변경하거나 핸들 그립 히터를 켜거나 끕니다. ➡ 108페이지

공회전 정지 스위치

- : 공회전 정지 시스템이 켜져 있습니다.
- : 공회전 정지 시스템이 꺼져 있습니다.

공회전 정지 시스템: ➡ 105페이지

비상등 스위치

비상등 신호가 켜집니다. 이그니션 스위치가 ON 위치에 있을 때 전환할 수 있습니다.

시동 버튼

## ⏻ 이그니션 스위치

전기 시스템을 켜고 끄며 스티어링을 잠그고 연료 주입구 뚜껑과 시트 오프너 스위치를 작동합니다.

이그니션 스위치 잠금 해제:

➡ 83페이지

**I (On)**  
시동/주행 시  
전기 시스템을 켭니다.

**SEAT FUEL**  
연료 주입구 리드 및  
시트 오프너 스위치를 작동합니다.

**O (Off)**  
엔진 시동을 끕니다.

**🔒 (Lock)**  
스티어링을 잠급니다.

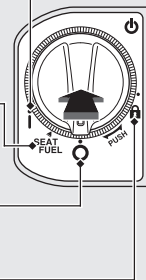

## 스위치 (계속)

### 좌측 핸들바 스위치

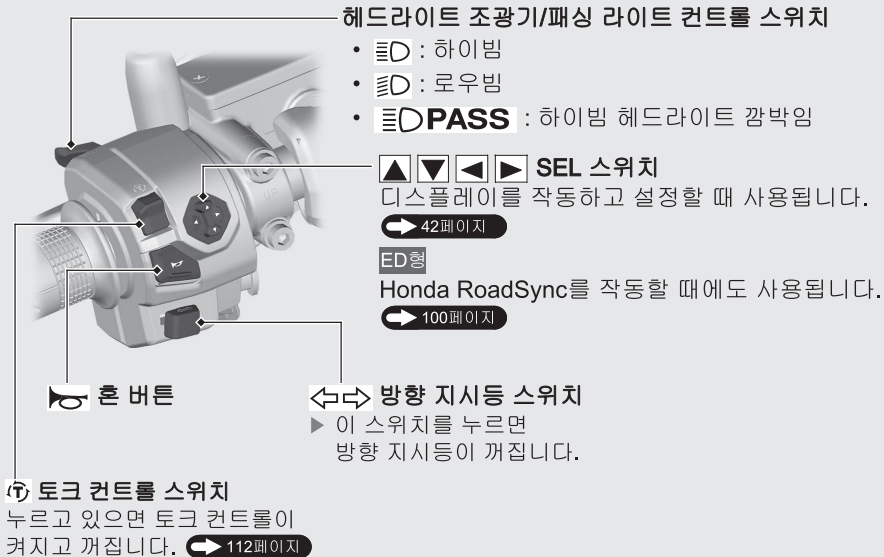



## 스티어링 록

주차 시 스티어링을 잠그면 도난을 방지할 수 있습니다.

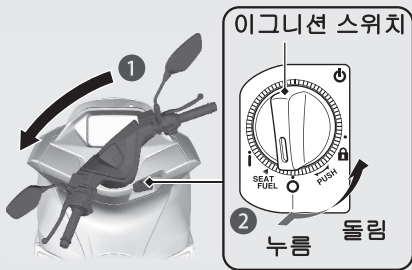
U자형 휠 록이나 이와 유사한 장치를 사용하는 것도 좋습니다.



## I 잠금

- 1 핸들바를 왼쪽 또는 오른쪽으로 끝까지 돌립니다.
- 2 이그니션 스위치를 아래로 누른 후  (Lock) 위치로 돌립니다.
  - ▶ 이그니션 스위치 잠금 해제  83페이지
  - ▶ 록이 잘 결합되지 않는 경우에는 핸들바를 흔들어 봅니다.
- 3 이그니션 스위치를 잠급니다.

## I 잠금해제

이그니션 스위치를 누른 후  (Off) 위치로 돌립니다.

- ▶ 이그니션 스위치 잠금 해제  83페이지

# Honda 스마트키 시스템

Honda 스마트키 시스템을 사용하면 키홀에 키를 삽입하지 않아도 이그니션 스위치를 작동할 수 있습니다.

시스템에서는 차량과 Honda 스마트키 사이의 양방향 인증을 통해 Honda 스마트키의 등록 여부를 확인합니다.

Honda 스마트키 시스템은 저장도 전파를 이용하기 때문에 심박조율기와 같은 의료 장비에 영향을 미칠 수 있습니다.

## Honda 스마트키 시스템 전환

### Ⅰ Honda 스마트키 시스템의 활성화-비활성화를 전환하려면

Honda 스마트키 LED 색상이 바뀔 때까지 ON/OFF 버튼을 누릅니다.

### Ⅱ Honda 스마트키 시스템의 상태를 점검하려면

ON/OFF 버튼을 살짝 누릅니다. Honda 스마트키 LED가 상태를 표시합니다.

Honda 스마트키 LED 색상이 다음과 같은 경우:

- |               |                                |
|---------------|--------------------------------|
| 녹색:<br>(작동)   | Honda 스마트키 시스템 인증을 수행할 수 있습니다. |
| 빨간색:<br>(미작동) | Honda 스마트키 시스템 인증을 수행할 수 없습니다. |

ED

LED

ON/OFF 버튼

KO

LED

ON/OFF 버튼

## Honda 스마트키 시스템 (계속)

### 작동 범위

이그니션 스위치가 잠겨 있거나 잠금 해제 되었을 때의 작동 범위는 다릅니다.

Honda 스마트키 시스템은 저강도 전파를 이용하기 때문에 작동 범위가 넓어지거나 좁아질 수 있으며, 다음과 같은 상황에서는 Honda 스마트키 시스템이 제대로 작동하지 않을 수 있습니다.

- Honda 스마트키 배터리가 고갈됐을 때.
- TV 송신탑, 발전소, 라디오 방송국, 공항처럼 강력한 전파나 노이즈를 유발하는 시설이 근처에 있을 때
- 라디오나 휴대폰과 같은 무선 통신 장치 또는 노트북과 Honda 스마트키를 함께 휴대할 때
- Honda 스마트키가 금속 물체와 접촉하거나 금속 물체로 덮여 있을 때

Ⅰ 이그니션 스위치가 잠금 해제된 경우:  
이 시스템은 그림에 표시된 음영 영역 내에서 작동할 수 있습니다.

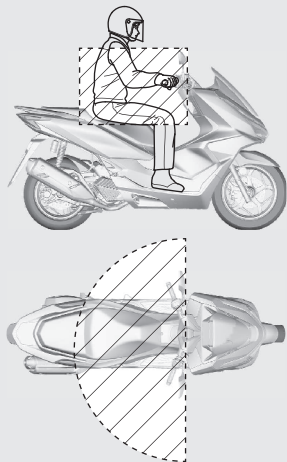

## Ⅰ 이그니션 스위치가 잠긴 경우:

이 시스템은 그림에 표시된 음영 영역 내에서 작동할 수 있습니다.

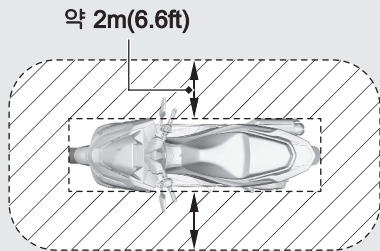

Honda 스마트키가 차량의 작동 범위 내에 있는 경우(그 범위가 벽이나 창의 반대편이어도) 이그니션 스위치의 잠금을 해제하여 엔진 시동을 걸 수 있습니다. 사용자가 차량에서 떨어져 있는데 Honda 스마트키는 여전히 작동 범위 내에 있는 경우 Honda 스마트키 시스템을 비활성화하십시오.

**Honda 스마트키 시스템 전환** ➔ 79페이지

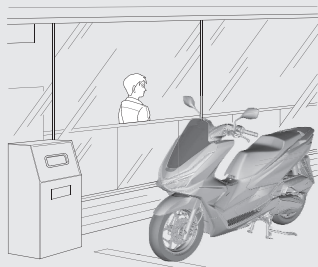

## Honda 스마트키 시스템 (계속)

Honda 스마트키가 작동 범위 안에 있기만 하면 Honda 스마트키를 가진 사람은 누구나 다음 조작을 할 수 있습니다.

- 엔진 시동
- 이그니션 스위치 잠금 해제
- 시트 잠금 해제
- 연료 주입구 리드 열기
- 스티어링 록 잠금 해제

차량에 타고 내린 후나 주행하는 동안 항상 Honda 스마트키를 소지해야 합니다.

Honda 스마트키를 어떤 보관함에도 보관하지 마십시오.

이그니션 스위치가 **I (On)** 위치일 때는 검증된 Honda 스마트키가 없는 사람도 차량 조작이 가능합니다.

차량을 떠날 때에는 언제나 스티어링과 이그니션 스위치를 잠그십시오.  84페이지  
이때 이그니션 스위치 링이 꺼지고 모든 방향 지시등이 한번 깜박이는지 확인하십시오.

## 이그니션 스위치 전환

### I 이그니션 스위치 잠금 해제

- 1 Honda 스마트키가 작동 중인지 확인합니다. ➔ 79페이지
- 2 Honda 스마트키 시스템을 인증하려면 이그니션 스위치를 누릅니다.
  - ▶ 인증이 제대로 완료되고 이그니션 스위치의 잠금이 해제되면 Honda 스마트키 인디케이터와 이그니션 스위치 링이 켜집니다.

#### KO형

이때 버저도 2회 울립니다.

- ▶ 버저음은 취소할 수 있습니다.

#### ➔ 85페이지

- 3 Honda 스마트키 인디케이터가 켜져 있을 때 이그니션 스위치를 **I (On)** 위치로 돌립니다.
  - ▶ 이그니션 스위치를 누른 후 20초 이내에 이그니션 스위치를 **I (On)** 위치로 돌리지 않으면 Honda 스마트키 인디케이터와 이그니션 스위치 링이 꺼지고 방향 지시등이 1회 깜박인 후 이그니션 스위치가 잠깁니다.

#### KO형

이때 버저도 함께 울립니다.



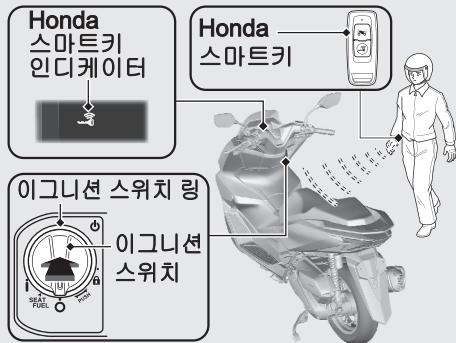

Honda 스마트키 시스템이 제대로 작동하지 않을 때 ➔ 168페이지

Honda 스마트키가 없는 사람이 이그니션 스위치를 켜려고 하면 이그니션 스위치가 제멋대로 회전합니다. 이그니션 스위치가 다른 위치에 있다면 원위치(O (Off) 또는  (Lock)) 시킵니다.



## Honda 스마트키 시스템 (계속)

### I 이그니션 스위치 잠금

- 1 이그니션 스위치를 SEAT FUEL, ○ (Off) 또는  (Lock) 위치로 돌립니다.
- 2 다음 중 하나를 실시하여 이그니션 스위치를 잠급니다.
  - Honda 스마트키를 가지고 작동 범위를 벗어납니다.  80페이지
  - 이그니션 스위치를 누릅니다.
  - 이그니션 스위치를  (On)에서 SEAT FUEL, ○ (Off) 또는  (LOCK) 위치로 돌린 후 약 20초간 기다립니다.
  - Honda 스마트키 시스템을 비활성화 상태로 전환합니다.  79페이지
- 3 Honda 스마트키 인디케이터와 이그니션 스위치 링이 꺼지고 방향 지시등이 한 번 깜박이는지 확인합니다. 이는 이그니션 스위치가 잠겼음을 의미합니다.

#### KO형

이때 버저도 1회 울립니다.

▶ 버저음은 취소할 수 있습니다.

 85페이지

Honda 스마트키 시스템이 제대로 작동하지 않을 때  168페이지

이그니션 스위치 링

이그니션 스위치

 (On)

SEAT FUEL

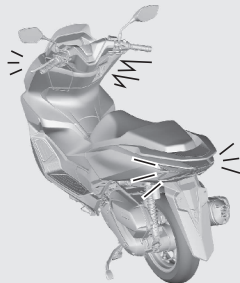
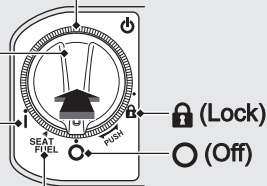

차량을 떠날 때에는 반드시 이그니션 스위치의 위치가 ○ (Off) 또는 🔒 (Lock) 위치인지 확인합니다.

이그니션 스위치가 SEAT FUEL 위치에 잠겨 있으면 딱 한 번만 ○ (Off) 위치로 돌릴 수 있습니다.

이그니션 스위치가 ○ (Off) 위치에 잠겨 있으면 스티어링을 잠글 수 없습니다. 스티어링을 잠그려면 이그니션 스위치를 잠금 해제하십시오.

## ▶ 이그니션 스위치가 잠금/잠금 해제 상태일 때 버저음 전환

**KO형**

**작동**

- 1 Honda 스마트키 시스템을 비활성화합니다.  
➡ 79페이지
- 2 ON/OFF 버튼을 살짝 누릅니다. 빨간색 Honda 스마트키 LED가 켜집니다.
- 3 빨간색 LED가 켜져 있는 상태에서 응답/경보 버튼을 누릅니다.  
▶ 버저음이 올바르게 작동되면 빨간색 LED가 깜박이기 시작합니다.

**작동 중지**

- 1 Honda 스마트키 시스템을 비활성화합니다.  
➡ 79페이지
- 2 ON/OFF 버튼을 살짝 누릅니다. 빨간색 Honda 스마트키 LED가 깜박입니다.
- 3 빨간색 LED가 깜박이는 상태에서 응답/경보 버튼을 누릅니다.  
▶ 버저음이 올바르게 해제되면 빨간색 LED가 깜박임을 멈추지만 계속 켜진 상태로 유지됩니다.

# 도난 방지 경보 시스템

## KO형

도난 방지 경보 시스템은 도난 가능성을 낮추기 위한 장치입니다. 이그니션 스위치가 **○ (Off)** 또는 **🔒 (Lock)** 위치일 때 센서가 진동 및 움직임을 감지하면 시스템이 설정되고 경보가 작동됩니다.

도난 방지 경보 시스템이 접촉 또는 움직임에 의한 진동을 감지하면 버저가 울리고 방향 지시등이 약 10초간 깜박입니다.

도난 방지 경보 시스템이 상당한 차량 자세 변화를 감지하면 버저가 울리고 방향 지시등이 약 60초간 깜박입니다. 버저가 60초간 울린 후 해당 차량 자세에서 도난 방지 경보 시스템이 리셋됩니다.

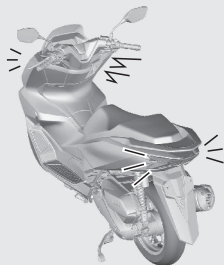
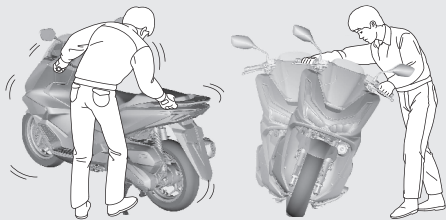

이그니션 스위치를 10일 이상 ○ (Off)으로 유지하면, 도난 방지 경보 시스템이 더 이상 작동하지 않게 됩니다. 시스템 작동 중 응답/경보 버튼을 눌러 차량이 신호를 수신하면 시스템 작동이 10일간 연장됩니다. 시스템을 작동하려면 이그니션 스위치를 | (On) 위치로 한 번 돌립니다.

도난 방지 경보 시스템은 저강도 전파를 이용하기 때문에 심박조율기와 같은 의료 장비에 영향을 미칠 수 있습니다.

차량의 배터리가 약해지면 도난 방지 경보 시스템 기능이 작동되지 않을 수 있습니다.

## I 도난 방지 경보 시스템 설정

- 1 이그니션 스위치를 ○ (Off) 또는 🔒 (Lock) 위치로 돌립니다.
- 2 응답/경보 버튼을 누릅니다. 1초 내에 방향 지시등이 깜박이고 버저가 1회 울립니다. 2.5초 후 버저가 1회 울립니다. 도난 방지 경고 시스템이 작동됩니다. 도난 방지 경보 시스템이 작동하는 동안에는 경보 인디케이터가 깜박입니다.

응답/경보 버튼



경보 인디케이터

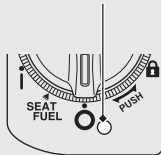

## 도난 방지 경보 시스템 (계속)

### Ⅰ 도난 방지 경보 시스템 취소

도난 방지 경보 시스템을 취소하려면 이그니션 스위치의 잠금을 해제합니다.

➡ 83페이지

이그니션 스위치의 잠금을 해제하면 버저가 2회 울리고, 경보 인디케이터가 꺼집니다.

### Ⅰ 도난 방지 경보 작동 정지

도난 방지 경보 작동을 정지시키려면 다음 중 하나를 수행합니다.

- **Honda** 스마트키에서 응답/경보 버튼을 누릅니다.
  - ▶ 도난 방지 경보 작동을 정지시키면 도난 방지 경보 시스템이 리셋됩니다.
- 이그니션 스위치 잠금을 해제합니다.
  - ▶ 도난 방지 경보 작동을 정지시키면 도난 방지 경보 시스템이 취소됩니다.

➡ 83페이지

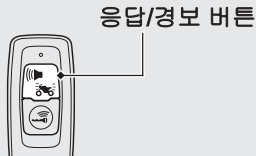

## I 도난 방지 경보 시스템의 감도 조정

도난 방지 경보 시스템의 감도는 세 가지 레벨로 선택할 수 있습니다.

- 1 Honda 스마트키 시스템이 활성화되어 있는지 확인하십시오. ➔ 79페이지
- 2 이그니션 스위치를 눌러 Honda 스마트키 시스템을 인증합니다. ➔ 83페이지
- 3 이그니션 스위치를 4초 이상 길게 누릅니다.
  - ▶ Honda 스마트키 인디케이터와 이그니션 스위치 링이 깜박입니다.

- 4 Honda 스마트키 인디케이터와 이그니션 스위치 링이 깜박이는 상태에서 이그니션 스위치를 1회 누릅니다.
  - ▶ Honda 스마트키 인디케이터와 이그니션 스위치 링이 켜지고 버저음이 울립니다.
- 5 다음 절차를 3회 반복합니다. Honda 스마트키의 응답/경보 버튼을 네 번 누르고 이그니션 스위치를 한 번 누릅니다.

응답/경보 버튼



이그니션 스위치

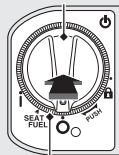

이그니션 스위치 링

## 도난 방지 경보 시스템 (계속)

- ▶ 이그니션 스위치를 누르면 **Honda** 스마트키 인디케이터와 이그니션 스위치 링이 꺼지고 버저음이 울립니다. 이들이 다시 켜지면 다음 입력을 합니다.
- ▶ 응답/경보 버튼이 눌리면 **Honda** 스마트키 **LED**가 켜집니다. 버튼을 다시 누르기 전에 **LED**가 꺼졌는지 확인하십시오.
- ▶ 응답/경보 버튼 또는 이그니션 스위치를 1분간 누르지 않을 경우, **Honda** 스마트키 인디케이터와 이그니션 스위치 링이 3회 깜박이고, 버저음이 울리며 모드가 취소됩니다.
  - ① 단계로 돌아가 절차를 다시 실행합니다.
- ▶ 해당 절차를 3번 반복할 때 응답/경보 버튼을 누른 횟수가 잘못된 경우, 해당 절차를 다시 3번 반복해야 합니다.

- ⑥ 응답/경보 버튼을 눌러 감도 수준 3가지 중 하나를 선택합니다.
  - 알람 3회 울림: 높은 감도
  - 알람 2회 울림: 중간 감도
  - 알람 1회 울림: 낮은 감도
 설정 시 **Honda** 스마트키 인디케이터와 이그니션 스위치 링이 켜집니다.
- ⑦ 이그니션 스위치를 2초 이상 길게 누릅니다. 이제 감도 레벨이 설정되었습니다.
  - ▶ **Honda** 스마트키 인디케이터와 이그니션 스위치 링이 꺼지고 버저음이 1회 울립니다.
  - ▶ 응답/경보 버튼을 10초간 누르지 않을 경우, **Honda** 스마트키 인디케이터와 이그니션 스위치 링이 3회 깜박이고, 버저음이 울리며 감도 수준이 설정됩니다.

## Ⅰ 도난 방지 경보 시스템이 제대로 작동하지 않는 경우

다음과 같은 상황이 발생하면 차량의 배터리(➡ 142페이지)가 방전되었거나 시스템에 문제가 있는 것입니다. 배터리를 분리하고 딜러에게 문의하십시오.

- 경보가 울리지 않습니다.
- 경보가 울리지만 희미하게 들립니다.
- 경보 시스템이 멈추지 않습니다.

# 응답 시스템

## ED형

응답 시스템은 차량 위치를 찾기 위한 장치입니다.

이그니션 스위치가 **○ (Off)** 또는 **🔒 (Lock)** 위치인 상태에서 이모빌라이저가 활성화되었고 Honda 스마트키의 응답 버튼을 누르면, 방향 지시등과 이그니션 스위치 링이 켜지며 차량의 위치를 알립니다. 이그니션 스위치 링은 약 1분 동안 켜집니다.

응답 시스템은 저강도 전파를 이용하기 때문에 심박조율기와 같은 의료 장비에 영향을 미칠 수 있습니다.

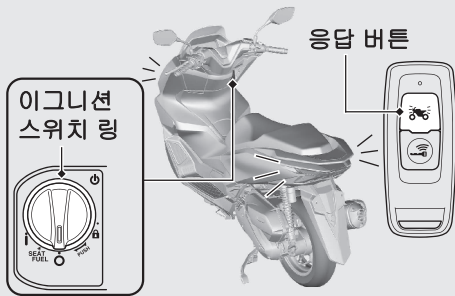

## Ⅰ 작동

Honda 스마트키의 응답 버튼을 누릅니다.

- ▶ 이그니션 스위치가 **I (On)** 위치이면 응답 시스템 기능이 작동하지 않습니다.

이그니션 스위치를 10일 이상 **O (Off)** 또는 **L (Lock)** 위치로 유지하면 응답 시스템이 더 이상 작동하지 않게 됩니다.

시스템 작동 중 응답 버튼을 눌러 차량이 신호를 수신하면 시스템 작동이 10일간 연장됩니다.

시스템을 작동하려면 이그니션 스위치를 **I (On)** 위치로 한 번 돌립니다.

- ▶ 이그니션 스위치 잠금 해제 ➡ 83페이지

차량의 배터리가 약하면 응답 시스템 기능이 작동하지 않을 수 있습니다.

## 응답 시스템 (계속)

### KO형

응답 시스템은 차량 위치를 찾기 위한 장치입니다.

이모빌라이저가 작동하고 있는 상태에서 이그니션 스위치가 **○ (Off)** 또는 **🔒 (Lock)** 위치이고 도난 경보 시스템이 설정된 상태에서 **Honda 스마트키**의 응답/경보 버튼을 방향 지시등과 이그니션 스위치 링이 켜지고 버저가 울려 차량의 위치를 알려줍니다. 이그니션 스위치 링은 약 1분 동안 켜집니다.

응답 시스템은 저강도 전파를 이용하기 때문에 심박조율기와 같은 의료 장비에 영향을 미칠 수 있습니다.

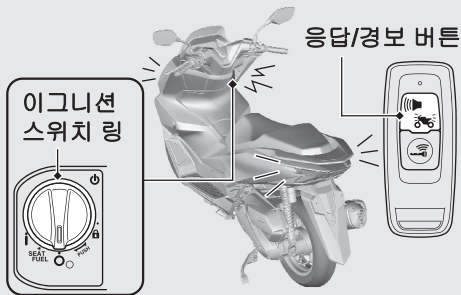

## Ⅰ 작동

Honda 스마트키에서 응답/경보 버튼을 누릅니다.

- ▶ 이그니션 스위치가 **I (On)** 위치이면 응답 시스템 기능이 작동하지 않습니다.

이그니션 스위치를 10일 이상 **O (Off)** 또는 **i (Lock)** 위치로 유지하면 응답 시스템이 더 이상 작동하지 않게 됩니다. 시스템 작동 중 응답/경보 버튼을 눌러 차량이 신호를 수신하면 시스템 작동이 10일간 연장됩니다. 시스템을 작동하려면 이그니션 스위치를 **I (On)** 위치로 한 번 돌립니다.

- ▶ 이그니션 스위치 잠금 해제 ➡ 83페이지

차량의 배터리가 약하면 응답 시스템 기능이 작동하지 않을 수 있습니다.

## Ⅰ 응답 버저 음량 레벨 조절

버저 음량은 세 가지로 선택할 수 있습니다.

- 1 Honda 스마트키 시스템이 활성화되어 있는지 확인하십시오. ➡ 79페이지
- 2 이그니션 스위치를 눌러 Honda 스마트키 시스템을 인증합니다. ➡ 83페이지
- 3 이그니션 스위치를 4초 이상 길게 누릅니다.
  - ▶ Honda 스마트키 인디케이터와 이그니션 스위치 링이 깜박입니다.

응답/경보 버튼



이그니션 스위치



이그니션 스위치 링

## 응답 시스템 (계속)

- ④ **Honda** 스마트키 인디케이터와 이그니션 스위치 링이 깜박이는 상태에서 이그니션 스위치를 1회 누릅니다.

▶ **Honda** 스마트키 인디케이터와 이그니션 스위치 링이 켜지고 버저음이 울립니다.

- ⑤ 다음 절차를 3회 반복합니다.

**Honda** 스마트키의 응답/경보 버튼을 두 번 누르고 이그니션 스위치를 한 번 누릅니다.

▶ 이그니션 스위치를 누르면 **Honda** 스마트키 인디케이터와 이그니션 스위치 링이 꺼지고 버저음이 울립니다. 이들이 다시 켜지면 다음 입력을 합니다.

▶ 응답/경보 버튼이 눌리면 **Honda** 스마트키 **LED**가 켜집니다. 버튼을 다시 누르기 전에 **LED**가 꺼졌는지 확인하십시오.

▶ 응답/경보 버튼 또는 이그니션 스위치를 1분간 누르지 않을 경우, **Honda** 스마트키 인디케이터와 이그니션 스위치 링이 3회 깜박이고, 버저음이 울리며 모드가 취소됩니다.

① 단계로 돌아가 절차를 다시 실행합니다.

▶ 해당 절차를 3번 반복할 때 응답/경보 버튼을 누른 횟수가 잘못된 경우, 해당 절차를 다시 3번 반복해야 합니다.

- ⑥ 응답 버튼을 눌러 3가지 음량 중 하나를 선택합니다. 설정 시 **Honda** 스마트키 인디케이터와 이그니션 스위치 링이 켜집니다.

- 7 이그니션 스위치를 2초 이상 길게 누릅니다. 이제 음량 레벨이 설정되었습니다.
- ▶ Honda 스마트키 인디케이터와 이그니션 스위치 링이 꺼지고 버저음이 1회 울립니다.
  - ▶ 응답/경보 버튼을 10초간 누르지 않을 경우, Honda 스마트키 인디케이터와 이그니션 스위치 링이 3회 깜박이고, 버저음이 울리며 음량 레벨이 설정됩니다.

## I 응답 버저음 패턴 변경

세 가지 버저음 패턴을 선택할 수 있습니다.

- 1 Honda 스마트키 시스템이 활성화되어 있는지 확인하십시오. ➡ 79페이지
- 2 이그니션 스위치를 눌러 Honda 스마트키 시스템을 인증합니다. ➡ 83페이지
- 3 이그니션 스위치를 4초 이상 길게 누릅니다.
  - ▶ Honda 스마트키 인디케이터와 이그니션 스위치 링이 깜박입니다.

응답/경보 버튼



이그니션 스위치



이그니션 스위치 링

## 응답 시스템 (계속)

- ④ **Honda** 스마트키 인디케이터와 이그니션 스위치 링이 깜박이는 상태에서 이그니션 스위치를 1회 누릅니다.

▶ **Honda** 스마트키 인디케이터와 이그니션 스위치 링이 켜지고 버저음이 울립니다.

- ⑤ 다음 절차를 3회 반복합니다.

**Honda** 스마트키의 응답/경보 버튼을 세 번 누르고 이그니션 스위치를 한 번 누릅니다.

▶ 이그니션 스위치를 누르면 **Honda** 스마트키 인디케이터와 이그니션 스위치 링이 꺼지고 버저음이 울립니다. 이들이 다시 켜지면 다음 입력을 합니다.

▶ 응답/경보 버튼이 눌리면 **Honda** 스마트키 **LED**가 켜집니다. 버튼을 다시 누르기 전에 **LED**가 꺼졌는지 확인하십시오.

▶ 응답/경보 버튼 또는 이그니션 스위치를 1분간 누르지 않을 경우, **Honda** 스마트키 인디케이터와 이그니션 스위치 링이 3회 깜박이고, 버저음이 울리며 모드가 취소됩니다.

① 단계로 돌아가 절차를 다시 실행합니다.

▶ 해당 절차를 3번 반복할 때 응답/경보 버튼을 누른 횟수가 잘못된 경우, 해당 절차를 다시 3번 반복해야 합니다.

- ⑥ 응답/경보 버튼을 눌러 버저음 패턴 세 가지 중 하나를 선택합니다. 설정 시 **Honda** 스마트키 인디케이터와 이그니션 스위치 링이 켜집니다.

- 7 이그니션 스위치를 2초 이상 길게 누릅니다. 이제 버저음 패턴이 설정되었습니다.
- ▶ **Honda** 스마트키 인디케이터와 이그니션 스위치 링이 꺼지고 버저음이 1회 울립니다.
  - ▶ 응답/경보 버튼을 10초간 누르지 않을 경우 **Honda** 스마트키 인디케이터와 이그니션 스위치 링이 3회 깜박이고, 버저음이 울리며 버저음 패턴이 설정됩니다.

## Ⅰ 일시적 무음 모드

임시 무음 모드를 통해 응답 버저음을 바로 끌 수 있습니다.

### 작동:

응답/경보 버튼을 약 2초간 누르고 있으면 **Honda** 스마트키 LED가 빨간색으로 바뀝니다.

### 해제:

다시 응답 버튼을 약 2초간 누르고 있으면 **Honda** 스마트키의 LED가 녹색으로 바뀝니다.

# Honda RoadSync

**Bluetooth®** 를 통해 차량에 스마트폰을 연결하면 **Bluetooth®** 헤드셋을 통한 음성 입력으로 스마트폰을 작동할 수 있습니다. 핸들바의 스위치를 조작하여 시스템을 사용할 수도 있습니다.

- ▶ 시스템을 사용하려면 스마트폰에 미리 전용 어플리케이션을 설치하고 스마트폰을 차량 및 헤드셋과 페어링해야 합니다.

전용 어플리케이션 설치/작동 방법에 대한 서비스 약관 및 정보는 아래 URL을 참조하십시오.

<https://global.honda/voice-control-system/>



- ▶ 일부 지역/국가에서는 전용 어플리케이션을 사용할 수 없습니다. 사용 가능한 국가는 위의 URL을 참조하십시오.

**통신 범위:**

차량 반경 1m 이내

**지원되는 Bluetooth® 버전/프로파일**

Bluetooth® 버전	Bluetooth 4.2 이상
Bluetooth® 프로파일	GATT(Generic Attribute Profile: 일반 속성 프로파일) HOGP(HID over GATT Profile)

Bluetooth® 무선 기술

Bluetooth® 표시 및 로고는 Bluetooth SIG, Inc.가 소유한 등록 상표이며 Honda Motors Co., Ltd.는 허가를 받아 이러한 상표를 사용하고 있습니다. 다른 상표 및 상표명은 관련 소유주의 상표 및 상표명입니다.

- 본 기능의 사용에 필요한 네트워크 통신 및 통신 장비 비용은 사용자 부담입니다.
- 동시에 2개 이상의 스마트폰을 페어링할 수 없습니다.
- 이 기능과 호환되지 않는 스마트폰도 있습니다.
- Honda는 스마트폰을 사용할 때 발생하는 손상이나 문제에 책임을 지지 않습니다.
- 차량에 스마트폰을 연결할 수 없는 경우 스마트폰을 두는 위치를 바꾸십시오.

## Honda RoadSync (계속)

시스템 자체적으로 특정 제한사항이 존재합니다. 그러므로 도로, 표지 및 신호 등을 세심하게 살펴 시스템을 통해 제공되는 계기의 정보와 음성 안내를 확인해야 합니다. 잘 모르는 경우 주의를 기울여 이동하십시오. 주행 중에는 항상 스스로 올바른 판단을 내리며 교통법을 준수하십시오.

### ⚠경고

주행 중 Honda RoadSync를 사용하면 도로에 집중할 수 없어 충돌 사고가 발생하므로 중상을 입거나 사망에 이를 수 있습니다.

- 교차로 횡단, 교통 체증 등의 상황일 때는 특히 주의하십시오.
- 도로, 표지 및 신호를 세심하게 살피십시오.
- 주행 중 교통법을 준수하십시오.

## Ⅰ Honda RoadSync 제한

Honda RoadSync 기능에 필수불가결한 운영 체제, 하드웨어, 소프트웨어 및 다른 기술의 변경과 신규 또는 수정된 정부 규정으로 인해 Honda RoadSync 기능 및 서비스가 감소되거나 중지될 수 있습니다.

Honda는 추후 Honda RoadSync 성능이나 기능을 보장 또는 보증할 수도 없고 보증하지도 않습니다.

**I Bluetooth®**를 통해 스마트폰 페어링  
안전한 장소에서 멈춘 후에 **Bluetooth®**  
페어링을 실시하십시오.

한 번에 한 개의 스마트폰만 연결할 수  
있습니다.

다른 스마트폰을 열결하려면 **Bluetooth®**  
페어링 기록을 리셋하십시오. **▶59페이지**

- 1 **BLUETOOTH PAIRING RESET**  
(Bluetooth 페어링 리셋) 메뉴를  
선택합니다. **▶42페이지** **▶59페이지**
- 2 **SEL** 스위치의 **▶**를 길게 눌러 “YES”를  
선택합니다.  
▶ **SEL** 스위치의 **◀**를 눌러 페어링을  
취소합니다. 상위 단계 화면  
디스플레이로 돌아갑니다.

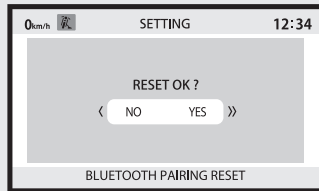

## Honda RoadSync (계속)

- 3 “PROCEEDING...”이 표시되고 시스템이 페어링 대기 상태가 됩니다. 약 2분 이내로 스마트폰의 어플리케이션을 사용하여 페어링 작업을 실시합니다.

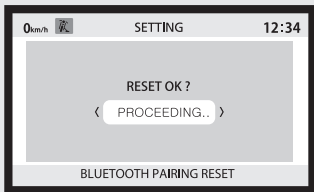

- ▶ 일반 디스플레이에서 페어링을 대기하는 동안 **Bluetooth®** 인디케이터가 깜박입니다.

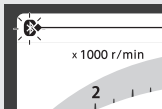

**Bluetooth®**  
인디케이터

- ▶ 어플리케이션 작동은 해당 어플리케이션 지침을 준수하십시오.

- 4 페어링이 완료되면 “FINISHED”가 표시됩니다.

- ▶ 절차를 완료하지 않아도 약 2분 후에 “FINISHED”가 표시됩니다. 상태 아이콘을 점검하여 페어링이 완료되었는지 인합니다. **→ 28페이지** 페어링이 완료되지 않은 경우, **1 ~ 3** 단계를 다시 진행하십시오.

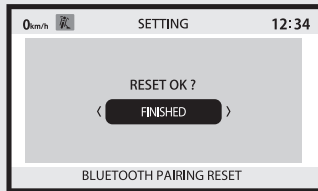

# 공회전 정지 시스템

공회전 정지 시스템은 교차로에서 신호 대기 중인 경우와 같이 멈춰있는 동안 연료 소모와 소음을 줄이기 위해 설계된 기능입니다.

## I 공회전 정지 시스템 켜기 또는 끄기

공회전 정지 스위치를 사용하여 공회전 정지 시스템을 켜거나 끕니다.

### ● ON: (공회전 정지)

▶ 주행 중에 공회전 정지 시스템이 엔진을 정지할 준비가 되면 공회전 정지 인디케이터가 켜집니다.

공회전 정지 시스템에 의해 엔진이 정지되면 공회전 정지 인디케이터가 깜박입니다.

### ● OFF: (공회전)

▶ 공회전 정지 시스템이 꺼지면 공회전 정지 인디케이터가 켜지지 않습니다.

## 공회전 정지 시스템 작동

공회전 정지 스위치가  (공회전 정지) 위치일 때 다음 요건이 충족되면 공회전 정지 시스템이 엔진을 정지할 준비가 되고 공회전 정지 인디케이터가 켜집니다.

- 사이드 스탠드를 위로 올립니다.
- 시동 버튼으로 엔진 시동을 겁니다.
- 엔진을 충분히 워밍업합니다.
- 10 km/h(6 mph) 이상의 속도로 차량을 주행합니다.

## I 공회전 정지 인디케이터가 켜지지 않음:

 165페이지

공회전 정지 스위치

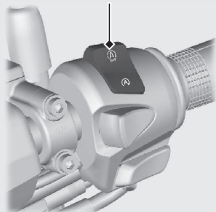

공회전 정지 인디케이터

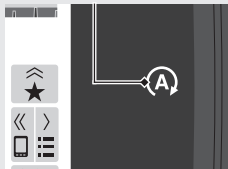

## 공회전 정지 시스템 (계속)

공회전 정지 시스템에 의해 엔진 정지  
공회전 정지 인디케이터가 켜진 상태에서  
스로틀을 완전히 닫고 차량을 정지시키면  
엔진이 정지하고 공회전 정지 인디케이터가  
깜박이게 됩니다.

- ▶ 공회전 정지 시스템에 의해 엔진이 정지될 때 공회전 정지 스위치를 눌러 **OFF** (공회전) 위치로 설정하면 공회전 정지 시스템이 취소됩니다. 스로틀을 열어도 다시 엔진 시동이 걸리지 않습니다.

### 공회전 정지 인디케이터

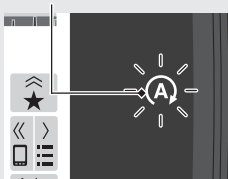

### 공회전 정지 시스템 안전 주의사항

공회전 정지 인디케이터가 깜박이는 동안에는 차량을 두고 자리를 떠나지 마십시오. 차량을 두고 자리를 떠날 때에는 항상 이그니션 스위치를 **○ (Off)** 위치로 돌리십시오.

- ▶ 스로틀을 열면 갑자기 엔진 시동이 걸릴 수 있습니다.

**공회전 정지 인디케이터가 켜진 상태에서 엔진이 공회전 정지 시스템에 의해 정지되지 않음:** 166페이지

#### 참조

공회전 정지 시스템으로 오랫동안 멈춰있으면 배터리가 방전될 수 있습니다.

## 엔진 재시동

공회전 정지 인디케이터가 깜박이는지 확인한 다음 스로틀을 엽니다.

- ▶ 인디케이터가 깜빡이지 않으면 스로틀을 열더라도 공회전 정지 시스템으로 엔진 재시동을 걸 수 없습니다.
- ▶ 공회전 정지 시스템에 의해 엔진이 정지될 때 사이드 스탠드를 작동하면 깜박이던 공회전 정지 인디케이터가 꺼지거나 깜박이지 않고 켜진 상태로 유지됩니다. 그러면 스로틀을 열어도 다시 엔진 시동이 걸리지 않습니다.

▶ 스로틀이 열린 경우에도 엔진 시동이 걸리지 않음:  167페이지

### 참조

공회전 정지 시스템에 의해 엔진이 정지해도 헤드라이트는 계속 켜져 있습니다. 배터리가 방전되면 엔진 시동을 다시 걸지 못할 수 있습니다.

배터리가 약할 경우 공회전 정지 스위치를

 (공회전)으로 돌려 공회전 정지 시스템을 사용하지 마십시오. 딜러에게 문의하여 배터리를 점검하십시오.

점검유지 주기표에 따라 딜러에 배터리 점검을 의뢰합니다.

▶ 점검유지 주기표:  129페이지

# 핸들 그립 히터

## KO형

이 차량에는 주행 중 손을 따뜻하게 해주는 핸들 그립 히터가 장착되어 있습니다. 가열된 그립으로부터 손을 보호할 수 있도록 장갑을 착용하십시오.

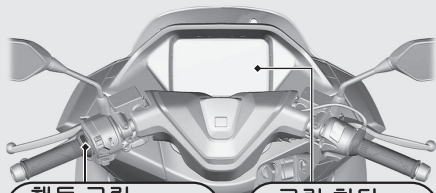

핸들 그립  
히터 인디케이터

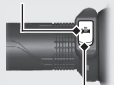

핸들 그립  
히터 스위치

그립 히터  
모드



## 핸들 그립 히터 인디케이터:

핸들 그립 히터가 작동할 때 켜집니다. 선택된 히터 레벨은 히터가 켜지고 히터 레벨이 변경될 때 인디케이터의 깜박임 횟수로 표시됩니다.

예를 들어 히터 레벨 5를 선택하면 인디케이터가 5번 깜박이며 이를 7번 반복합니다.

▶ 핸들 그립 히터 인디케이터가 깜박이는 경우: ➡ 164페이지

## 히터 레벨:

핸들 그립 히터가 작동할 때 그립 히터 모드 또는 핸들 그립 히터 인디케이터에 선택된 히터 레벨이 표시됩니다.

▶ 그립 히터 모드: ➡ 40페이지

## I 핸들 그립 히터 작동

- 1 엔진 시동을 겁니다. ▶ 113페이지
- 2 핸들 그립 히터 스위치를 누릅니다. 핸들 그립 히터가 켜집니다.
- 3 스위치를 눌러 히터 레벨을 선택합니다.
  - ▶ 따뜻한 날에는 핸들 그립 히터를 장시간 고단 위치에 그대로 두지 마십시오.
  - ▶ 히터 레벨은 핸들 그립 히터 인디케이터를 사용하거나 그립 히터 모드에서 확인할 수 있습니다.

그립 히터 모드에서 히터 레벨 확인:

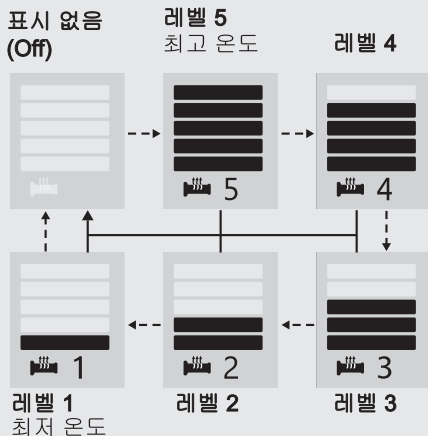

- ▶ 핸들 그립 히터 스위치를 누름
- ▶ 핸들 그립 히터 스위치를 누르고 있음

## 핸들 그립 히터 (계속)

핸들 그립 히터 인디케이터를 사용하여 히터 레벨 확인:



- > 핸들 그립 히터 스위치를 누름
- 핸들 그립 히터 스위치를 누르고 있음

## I 핸들 그립 히터 끄기

핸들 그립 히터 인디케이터가 꺼질 때까지 핸들 그립 히터 스위치를 누르거나 누르고 있습니다.

엔진 공회전 상태에서 장시간 핸들 그립 히터를 사용하지 마십시오. 배터리가 약해질(또는 완전 방전될) 수 있습니다.

이그니션 스위치를 **○ (Off)** 위치로 돌리면 선택된 레벨을 유지합니다.

- ▶ 히터 레벨을 변경한 후 5초 안에 이그니션 스위치를 **○ (Off)** 위치로 돌리면 히터 레벨이 변경되지 않습니다.

# Honda의 선택 가능한 토크 제어

토크 컨트롤 레벨(엔진 출력 제어)을 선택하거나 켜고/끄 수 있습니다.

- ▶ 주행 중에는 토크 컨트롤 스위치를 작동하지 마십시오.  
먼저 차량을 정지시킨 후 토크 컨트롤을 끄거나 켭니다.
- ▶ 시스템이 작동 중이면(토크 컨트롤 인디케이터가 깜박임) 토크 컨트롤 설정을 끌 수 없습니다.
- ▶ 이그니션 스위치를 **I**(On) 위치로 돌릴 때마다 토크 컨트롤이 On으로 자동 설정됩니다.

## 토크 컨트롤 켜기 및 끄기

토크 컨트롤 스위치를 길게 눌러 토크 컨트롤을 켜고 끌 수 있습니다.

- ▶ 토크 컨트롤이 활성화(On)된 경우, 토크 컨트롤 OFF 인디케이터가 꺼집니다.
- ▶ 토크 컨트롤이 비활성화(Off)된 경우, 토크 컨트롤 OFF 인디케이터가 켜집니다.

토크 컨트롤 인디케이터

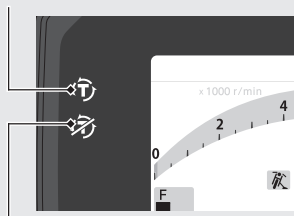

토크 컨트롤 OFF 인디케이터

토크 컨트롤 스위치

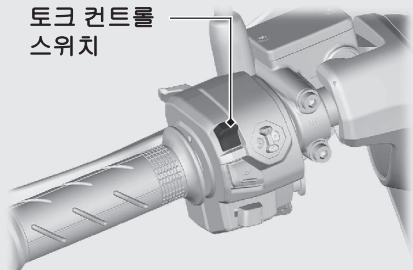

# 엔진 시동

냉간/온간과 관계없이 다음 절차에 따라 엔진 시동을 겁니다.

이 차량에는 사이드 스탠드 이그니션 차단 시스템이 장착되어 있습니다.

- ▶ 사이드 스탠드가 내려져 있으면 엔진 시동이 걸리지 않습니다.
- ▶ 엔진 작동 중 사이드 스탠드를 내리면 자동으로 엔진 시동이 꺼집니다.

이 차량에는 **Honda** 스마트키 시스템이 장착되어 있습니다. 차량을 주행할 때는 항상 **Honda** 스마트키를 소지하십시오.

➡ 80페이지

엔진 스위치가 **I (On)** 위치인 상태에서 차량 엔진이 정지하면 특정 시간 이후 또는 인증 범위를 벗어난 이후 인증이 비활성화됩니다. 시동 절차의 **3** 및 **4** 단계를 수행하여 엔진 시동을 다시 겁니다.

- ▶ 공회전 정지 시스템에 의해 차량 엔진이 정지되면 인증이 비활성화되지 않습니다.

## 참조

- 5초 이내에 엔진 시동이 걸리지 않는 경우에는 이그니션 스위치를 **O (Off)** 위치로 돌리고 배터리 전압이 회복되도록 10초간 기다린 후 다시 엔진 시동을 겁니다.
- 엔진을 장시간 고속으로 공회전하고 회전 속도를 올리면 엔진과 배기 장치가 손상될 수 있습니다.
- 차량이 전복되면 반드시 이그니션 스위치를 **O (Off)** 위치로 먼저 돌린 다음 차량을 주의 깊게 검사하십시오.

## 엔진 시동 (계속)

- 1 센터 스탠드에 차량을 위치시킵니다.
- 2 이그니션 스위치를 **I** (On) 위치로 돌립니다.
  - ▶ 이그니션 스위치 잠금 해제

➡ 83페이지

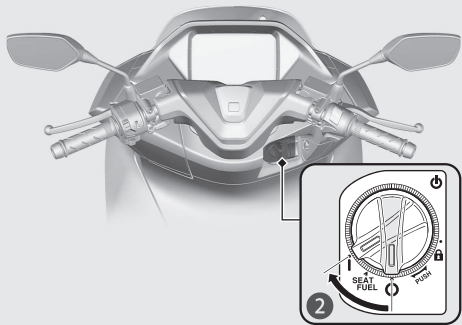

- 3 리어 브레이크 레버를 잡아당깁니다.
  - ▶ 스타터 모터는 리어 브레이크 레버를 잡아당기고 사이드 스탠드를 올렸을 때에만 작동합니다.
- 4 스로틀이 완전히 닫힌 상태에서 시동 버튼을 누릅니다. 엔진 시동이 걸리면 바로 시동 버튼에서 손을 뗍니다.

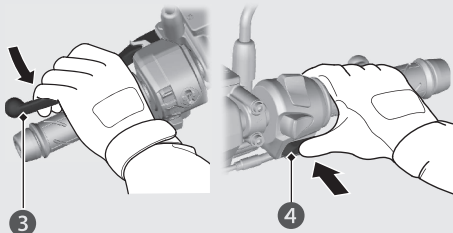

**엔진 시동이 걸리지 않는 경우:**

- ① 차량을 센터 스탠드로 세우고 리어 브레이크 레버를 당깁니다.
- ② 스로틀을 살짝 연 상태(유격 없이 약 3mm)로 시동 버튼을 누릅니다.

**유격 없이 약 3mm**

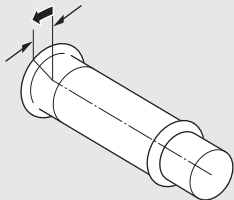

**엔진 시동이 걸리지 않는 경우:**

- ① 스로틀을 완전히 열고 시동 버튼을 5초간 누릅니다.
  - ▶ 이때 엔진 시동이 걸리지 않습니다 (스로틀이 완전히 열린 경우 시동 버튼을 눌러도 엔진 시동이 걸리지 않습니다). 5초 후에 스로틀 및 시동 버튼을 해제하고 2단계로 진행합니다.
- ② 일반 시동 절차를 반복합니다.
- ③ 엔진 시동이 걸린 경우 공회전 상태가 불안정하면 스로틀을 약간 엽니다.
- ④ 엔진 시동이 걸리지 않는 경우 10초간 기다렸다가 1 단계와 2 단계를 다시 시도합니다.

Ⅰ 엔진 시동이 걸리지 않는 경우 ➡ 156페이지

# 주행

## 차량 시동

① 차량을 앞으로 센터 스탠드에서 앞으로 밀습니다.

- ▶ 리어 브레이크 레버를 당깁니다.
- ▶ 스로틀을 닫아 둡니다.

사이드 스탠드와 센터 스탠드가 올려져 있는지 확인합니다.

② 차량에 올라탑니다.

- ▶ 적어도 한쪽 발은 땅을 딛은 채로 왼쪽에서 차량에 올라탑니다.

③ 브레이크 레버를 놓습니다.

④ 가속과 감속

가속: 스로틀을 천천히 엽니다.

감속: 스로틀을 닫습니다.

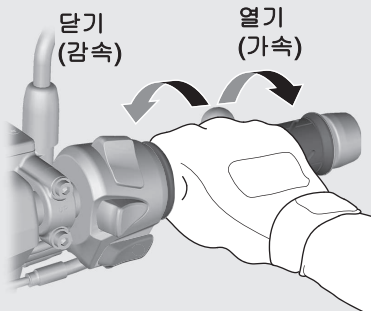

## 제동

스로틀을 닫고 프런트 브레이크 및 리어 브레이크를 함께 작동합니다.



# 연료 보충

**연료 유형:** 무연 가솔린만 사용

**연료 옥탄가:** 이 차량은 RON(Research Octane Number) 91 이상을 사용하도록 설계되었습니다.

**탱크 용량:** 8.1 L (2.14 US gal, 1.78 Imp gal)

**연료 보충 및 연료 지침** ➡ 15페이지

## 연료 주입구 캡 열기

- ① 이그니션 스위치를 SEAT FUEL 위치로 돌립니다.
  - ▶ 이그니션 스위치 잠금 해제
  - ➡ 83페이지
- ② 연료 주입구 리드의 FUEL 쪽 및 시트 오프너 스위치를 누릅니다.
  - ▶ 연료 주입구 리드가 열립니다.

## 연료 주입구 리드

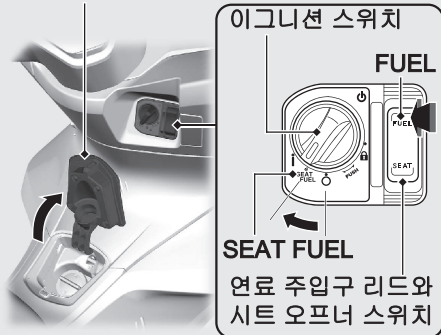

- 3 연료 주입구 캡을 시계 반대 방향으로 돌려 빼냅니다.

연료 주입구 캡 거치 위치



- 4 뺀 연료 주입구 캡은 연료 주입구 캡 거치 위치에 놓습니다.

연료 주입구 캡

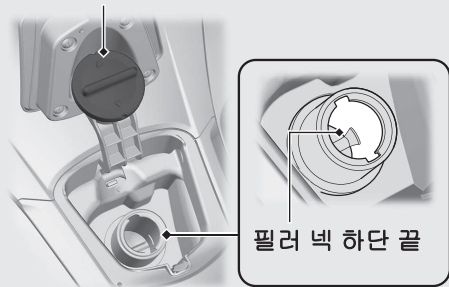

필러 넥 하단 끝 이상으로 연료를 주입하지 마십시오.

## 연료 보충 (계속)

### 연료 주입구 캡 닫기

- ① 연료 주입구 캡을 시계 방향으로 돌려 설치하고 완전히 조입니다.
  - ▶ 연료 주입구 캡과 연료 탱크의 화살표가 맞춰진 상태인지 확인하십시오.
- ② 연료 주입구 리드가 잠길 때까지 닫습니다.
  - ▶ 연료 주입구 리드가 꼭 닫혀 있는지 확인합니다.

### ⚠경고

휘발유는 가연성 및 폭발성이 매우 높습니다. 연료를 취급할 때 화상 또는 중상을 입을 수 있습니다.

- 엔진 시동을 끄고 열기, 스파크, 불꽃을 멀리 하십시오.
- 야외에서만 연료를 취급하십시오.
- 흐른 연료는 즉시 닦아내십시오.

# USB 소켓

USB 소켓은 프런트 박스에 위치해 있습니다.  125페이지

USB 장치는 사용자의 책임하에 사용합니다.  
어떠한 경우에도 Honda는 USB 장치의 사용으로 인한 손상에 대해 책임을 지지 않습니다.

USB 소켓에 접근할 때는 커버를 엽니다.  
USB C형 커넥터를 사용할 수 있습니다.  
정격 용량:

**15W(5V, 3.0A).**

▶ USB 소켓은 충전 전용입니다.

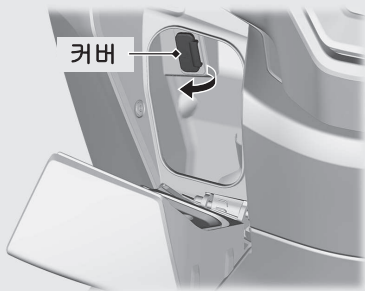

- ▶ 배터리가 약화(또는 소진)되지 않도록 USB 소켓 전원을 이용할 때 계속 엔진을 작동시킵니다.
- ▶ USB 소켓에 이물질이 유입되지 않도록 USB 소켓을 사용하지 않을 때는 커버를 닫아야 합니다.

## 참조

- 발열 USB 장치나 부적격 USB 장치를 사용하면 USB 소켓이 손상될 수 있습니다.
- 세척 시나 그 밖에 젖은 상태에서 USB 소켓을 사용하지 마십시오. USB 소켓이 손상됩니다.
- USB 하니스가 눌리거나 끼지 않게 하십시오.

# 보관함

## 시트

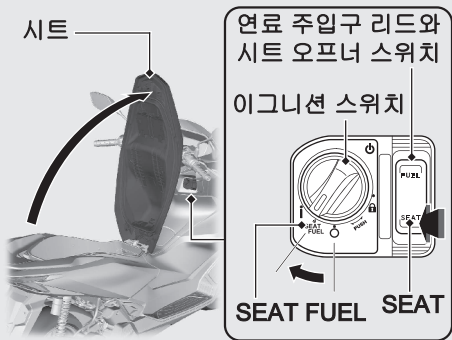

## 시트 열기

- 1 핸들바가 정면을 향하도록 돌립니다.
- 2 이그니션 스위치를 SEAT FUEL 위치로 돌립니다.
  - ▶ 이그니션 스위치 잠금 해제  
➔ 83페이지
- 3 연료 주입구 리드의 SEAT 쪽과 시트 오프너 스위치를 누릅니다.
- 4 시트를 엽니다.

## 시트 닫기

시트를 닫고 뒤 부분을 아래로 눌러 잠급니다. 시트를 살짝 위로 당겨 시트가 제자리에 단단히 고정되었는지 확인합니다. 리어 시트 아래 보관함에 키를 넣은 채 잠그지 않도록 주의하십시오.

## 헬멧 홀더

헬멧 홀더는 시트 아래에 있습니다.

▶ 헬멧 홀더는 주차 중일 때만 사용하십시오.

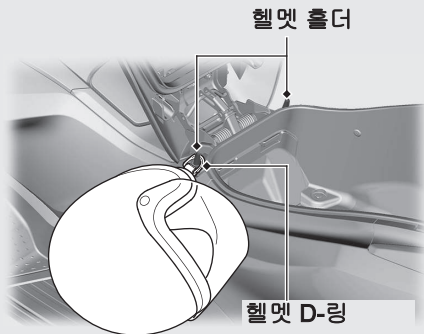

## ⚠경고

헬멧을 홀더에 걸고 주행할 경우 차량의 안전한 작동에 방해가 되어 중상을 입거나 사망할 수 있는 충돌 사고가 발생할 수 있습니다.

헬멧 홀더는 주차 중일 때만 사용하십시오. 헬멧을 홀더에 고정시킨 채 주행하지 마십시오.

I 시트 열기 ➡ 122페이지

## 보관함 (계속)

헬멧을 센터 컴파트먼트에 보관할 수 있습니다.

헬멧 앞면이 앞으로 향하도록 넣으십시오.

- ▶ 일부 헬멧은 크기나 디자인 때문에 보관함에 맞지 않을 수 있습니다.



### 센터 컴파트먼트

최대 중량 한도를 초과하지 마십시오.

**최대 중량: 10 kg(22 lb)**

- ▶ 가연성 물품이나 열 손상을 입기 쉬운 물품을 보관하지 마십시오.
- ▶ 귀중품 또는 깨지기 쉬운 물품을 보관하지 마십시오.

## 공구 키트/문서 가방

공구 키트 및 문서 가방은 고무 스트랩으로 시트 아래에 배치되어 있습니다.

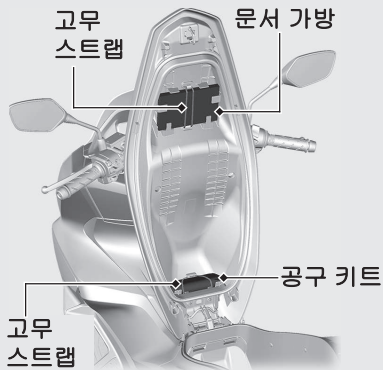

Ⅰ 시트 열기 ➡ 122페이지

## 프런트 박스



### Ⅰ 열기

프런트 박스 뚜껑을 눌러 엽니다.

### Ⅱ 닫기

프런트 박스 뚜껑을 눌러 닫습니다.

프런트 박스의 최대 허용 하중:

**1 kg(2.2 lb)**

프런트 박스 뚜껑이 단단히 닫혔는지 확인합니다.

- ▶ 귀중품 또는 깨지기 쉬운 물품을 보관하지 마십시오.

## 보관함 (계속)

### 리어 캐리어

최대 중량 한도를 초과하지 마십시오.

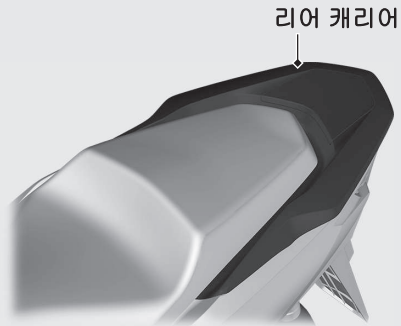

**최대 중량: 5 kg(11 lb)**

# 점검유지

정비 전에 먼저 “점검유지의 중요성”과 “점검유지 기본사항”을 주의 깊어 읽으시기 바랍니다.  
정비 데이터는 “제원”을 참조하십시오.

점검유지의 중요성 .....	128페이지
점검유지 주기표.....	129페이지
점검유지 기본사항 .....	132페이지
공구 .....	141페이지
바디 부품 분리 및 장착.....	142페이지
배터리 .....	142페이지
배터리 커버 .....	143페이지
엔진 오일.....	144페이지
냉각수 .....	146페이지
브레이크.....	148페이지
사이드 스탠드 .....	150페이지
스로틀 .....	151페이지
기타 교체 .....	152페이지

Honda 스마트키 배터리 교체.....	152페이지
------------------------	--------

# 점검유지의 중요성

## 점검유지의 중요성

차량의 올바른 점검유지는 운전자의 안전과 자산을 보호하고 최대 성능을 유지하고 고장을 방지하며 공기 오염을 줄이기 위해 매우 중요합니다. 점검유지는 운전자의 책임입니다. 주행 전에는 항상 차량을 검사하고 점검유지 주기표에 명시된 정기 점검을 실시해야 합니다.

▶ 129페이지

## ⚠경고

차량을 제대로 정비하지 않거나 주행 전에 문제를 해결하지 않을 경우 중상이나 사망으로 이어지는 충돌 사고가 발생할 수 있습니다.

항상 이 사용설명서의 검사 및 점검유지 권장 사항과 주기표를 준수하십시오.

## 점검유지 안전

각 작업을 시작하기 전에 반드시 점검유지 지침을 읽고 필요한 공구, 부품, 기술을 갖춰야 합니다.

점검유지를 수행하는 동안 발생할 수 있는 모든 위험에 대해 경고할 수는 없습니다. 해당 작업을 직접 실시할지 여부는 본인만 결정할 수 있습니다.

점검유지를 실시할 때는 다음 지침을 준수하십시오.

- 엔진을 정지시키고 이그니션 스위치를 ○ (Off) 위치로 돌립니다.
- 단단하고 평평한 지면에 차량을 주차한 후 사이드 스탠드, 센터 스탠드나 메인터넌스 스탠드로 지지합니다.
- 화상을 입을 수 있으므로 정비 전에 엔진, 머플러, 브레이크, 기타 고온 부품을 냉각시킵니다.
- 필요한 경우에만 환기가 잘되는 장소에서 엔진을 가동합니다.

## 점검유지 주기표

점검유지 주기표는 안전, 성능, 올바른 배출 제어를 보장하는 데 필요한 점검유지 요건을 명시합니다.

점검유지 작업은 올바른 기술 교육을 받고 자격을 갖춘 기술자들이 **Honda**의 표준과 제원에 따라 수행해야 합니다. **Honda** 딜러는 이러한 요건을 모두 충족합니다. 차량을 제대로 정비할 수 있도록 점검유지에 관한 정확한 기록을 보관하십시오.

점검유지를 실시하는 이는 반드시 이 기록을 작성해야 합니다.

지정된 모든 점검유지는 일반 소유자 작동 비용으로 간주되며 딜러가 청구합니다. 모든 영수증을 보관하십시오. 차량을 매각하는 경우 차량과 함께 이들 영수증도 새 소유자에게 인도해야 합니다.

정기 점검유지를 마칠 때마다 **Honda** 딜러의 시험 도로 운전 시행을 권장합니다.

## 점검유지의 중요성

항목	주행 전 점검 ▶ 132페이지	주기 <sup>1)</sup>								연례 점검	정기 교체	참조 페이지
		× 1,000km	1	6	12	18	24	30	36			
		× 1,000mi	0.6	4	8	12	16	24	24			
Honda 진단 시스템	✂		I	I	I	I	I	I	I			-
연료 라인	🔧			I	I	I	I	I	I	I		-
연료 레벨		I										118
스로틀 작동	🔧	I		I	I	I	I	I	I	I		151
에어 클리너 <sup>2)</sup>	🔧					R				R		-
크랭크케이스 브리더 <sup>3)</sup>				C	C	C	C	C	C	C		138
스파크 플러그				I	R	I	R	I	R			-
밸브 간극	🔧			I	I	I	I	I	I			-
엔진 오일		I	R	R	R	R	R	R	R	R		-
엔진 오일 스트레이너 스크린					C			C		C		-
엔진 공회전 속도	🔧			I	I	I	I	I	I	I		-
라디에이터 냉각수 <sup>4)</sup>		I			I			I		I	3년	146
냉각 시스템	🔧				I			I		I		-
증발가스 배출 컨트롤 시스템	🔧					I				I		-
드라이브 벨트	🔧				I			R		I		-







### 점검유지 레벨

🔧 : 중급. 필요한 공구와 기계 조작 기술을 갖추지 못한 경우  
Honda 딜러에 정비를 의뢰할 것을 권장합니다.  
해당 절차는 Honda 정비 지침서를 참조하십시오.

✂ : 전문 기술. 안전을 위해 Honda 딜러에 차량 정비를  
의뢰하십시오.

### 점검유지 범례

I : 검사(필요한 경우 청소, 조정, 윤활 또는 교체)  
R : 교체  
C : 청소

항목	주행 전 점검 ▶ 132페이지	주기 <sup>1)</sup>								연례 점검	정기 교체	참조 페이지	
		× 1,000km	1	6	12	18	24	30	36				
		× 1,000mi	0.6	4	8	12	16	20	24				
최종 드라이브 오일 <sup>2)</sup>												2년	-
배터리				1	1	1	1	1	1	1	1		142
브레이크액 <sup>2)</sup>	1			1	1	1	1	1	1	1	1	2년	148
브레이크 패드 마모	1			1	1	1	1	1	1	1	1		149
브레이크 시스템				1	1	1	1	1	1	1	1		132
헤드라이트 조정				1	1	1	1	1	1	1	1		-
라이트/흔	1												-
클러치 슈 마모					1			1			1		-
사이드 스탠드	1			1	1	1	1	1	1	1	1		150
서스펜션				1	1	1	1	1	1	1	1		-
너트, 볼트, 패스너					1			1			1		-
휠/타이어		1		1	1	1	1	1	1	1	1		138
스티어링 헤드 베어링					1			1			1		-

**주의:**

- \*1: 오도미터 값이 높아지면 이 주기표에서 정한 주기에 따라 정비하십시오.
- \*2: 습기나 먼지가 많은 지역에서 운전할 경우 더 자주 정비하십시오.
- \*3: 우천시나 최대 스포드로 주행할 경우 더 자주 정비하십시오.
- \*4: 교체 작업에는 기계 조작 기술이 필요합니다.

## 주행 전 점검

안전한 주행을 보장하기 위해 주행 전 점검을 실시하고 발견한 문제를 모두 교정하는 것은 여러분의 책임입니다. 주행 전 점검은, 안전을 위해서 뿐만 아니라, 차량 고장(타이어 펑크와 같은 문제조차도)으로 인해 상당한 불편을 겪을 수 있으므로 필수 사항입니다.

차량에 타기 전에 점검해야 할 항목은 다음과 같습니다.

- 연료 레벨 - 필요하면 연료 탱크에 연료를 보충합니다 ➡ 119페이지
- 스티어링 - 모든 스티어링 위치에서 부드럽게 열고 끝까지 닫히는지 점검합니다. ➡ 151페이지
- 엔진 오일 레벨 - 필요하면 엔진 오일을 보충합니다. 누출 여부를 점검합니다. ➡ 144페이지
- 냉각수 레벨 - 필요한 경우 냉각수를 추가합니다. 누출 여부를 점검합니다. ➡ 146페이지

- 브레이크 - 작동 상태를 점검합니다. 프론트 및 리어: 브레이크액 레벨과 패드 마모를 점검합니다. ➡ 148페이지, ➡ 149페이지
- 라이트 및 혼 - 라이트, 인디케이터 및 혼이 제대로 작동하는지 점검합니다.
- 사이드 스탠드 이그니션 차단 시스템 - 제대로 작동하는지 점검합니다. ➡ 150페이지
- 휠 및 타이어 - 상태와 공기압을 점검하여 필요한 경우 조정합니다. ➡ 138페이지

## 부품 교체

신뢰성과 안전을 위해 항상 **Honda** 순정 부품이나 그에 상응하는 부품을 사용하십시오. 컬러 부품을 주문할 때는 색상 라벨에 명시된 모델명, 색상, 코드를 확인하십시오. 색상 라벨은 시트 아래 센터 컴파트먼트에 부착되어 있습니다.  124페이지

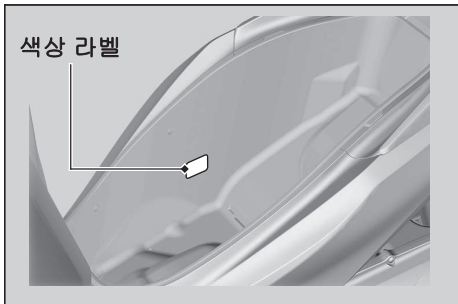

## ⚠경고

**Honda** 순정품이 아닌 부품을 장착하면 차량 안전성이 저하되어 중상이나 사망으로 이어지는 충돌 사고가 발생할 수 있습니다. 항상 이 차량용으로 설계되고 인증된 **Honda** 순정 부품이나 그에 상응하는 부품을 사용하십시오.

## 배터리

이 차량에는 **MF** 방식 배터리가 장착되어 있습니다. 배터리 전해액 레벨을 점검하거나 증류수를 보충할 필요가 없습니다. 배터리가 더러워졌거나 부식된 경우 배터리 단자를 청소하십시오. 배터리 캡 실을 분리하지 마십시오. 충전 시 캡을 분리할 필요가 없습니다.

### 참조

**MF** 방식 배터리이므로 캡 스트립을 분리할 경우 영구적 손상을 입을 수 있습니다.



배터리에 표시된 이 기호는 본 제품을 일반 폐기물로 처리하면 안 된다는 의미입니다.

**참조**

배터리를 올바르게 폐기하지 않으면 환경과 건강에 유해할 수 있습니다.  
현지 배터리 처리 규정을 항상 확인하십시오.

**Ⅰ 비상 시 대처 방안**

다음 중 하나라도 발생하는 경우 즉시 의사의 진찰을 받으십시오.

- 전해액이 튀어 눈에 들어간 경우:
  - ▶ 최소 15분간 찬물로 눈을 반복해서 씻어냅니다. 가압수를 사용하면 눈이 손상될 수 있습니다.
- 전해액이 튀어 피부에 묻은 경우:
  - ▶ 전해액이 묻은 옷을 벗고 물로 피부를 꼼꼼히 씻어냅니다.
- 전해액이 튀어 입안으로 들어간 경우:
  - ▶ 물로 입을 꼼꼼히 헹구고 삼키지 마십시오.

**⚠경고**

배터리는 정상 작동 중에 폭발성 수소가스를 생성합니다.

스파크 또는 불꽃으로 인해 배터리가 폭발할 수 있으며, 폭발력은 중상을 입거나 사망할 수 있을 정도로 강력합니다.

배터리 정비는 보호복 및 안면 보호구를 착용하고 작업하거나 전문 정비사에게 의뢰하십시오.

**Ⅰ 배터리 단자 청소**

1. 배터리를 분리합니다. ▶ 142페이지
2. 단자가 부식되기 시작하고 백색 물질로 덮인 경우 온수로 세척하고 깨끗이 닦아냅니다.
3. 단자가 심하게 부식된 경우 와이어 브러시나 사포로 단자를 청소하고 연마합니다. 작업할 때는 보안경을 착용하십시오.

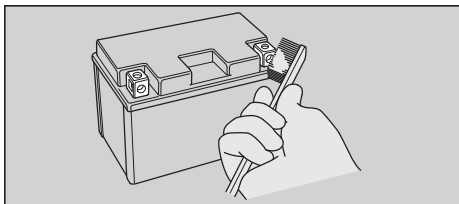

4. 청소를 마치면 배터리를 다시 장착합니다.

배터리는 수명이 한정되어 있습니다. 배터리 교체 시기에 대해서는 **Honda** 딜러에 문의하십시오. 배터리 교체 시에는 반드시 동일한 유형의 **MF** 배터리로 교체하십시오.

**참조**

**Honda** 순정품이 아닌 전기 액세서리를 장착하면 전기 시스템에 과부하가 발생하여 배터리가 방전되고 시스템이 손상될 수 있습니다.

**퓨즈**

퓨즈는 차량의 전기 회로를 보호합니다. 차량의 전기 부품이 작동을 멈추면 퓨즈 단선을 확인하고 단선된 퓨즈는 교체합니다.

▶ 179페이지

**Ⅰ 퓨즈 점검 및 교체**

이그니션 스위치를 **○ (Off)** 위치로 돌려 퓨즈를 분리한 후 점검합니다. 퓨즈가 단선된 경우 동일한 정격의 퓨즈로 교체합니다. 퓨즈 정격은 “제원”을 참조하십시오. ▶ 204페이지

**퓨즈 단선**

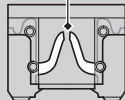

**참조**

높은 정격의 퓨즈로 교체하면 전기 시스템이 손상될 위험이 높습니다.

퓨즈에 계속 문제가 발생하는 경우 전기적 결함일 수 있습니다. Honda 딜러에서 차량을 점검받으십시오.

## 엔진 오일

주행 조건과 주행 시간에 따라 엔진 오일 소모량이 달라지고 오일 품질이 악화됩니다. 엔진 오일 레벨을 정기적으로 점검하여 필요한 경우 권장 엔진 오일로 보충합니다. 더러운 오일이나 오래된 오일은 가능한 한 빨리 교체해야 합니다.

### 엔진 오일 선택

권장 엔진 오일은 “제원”을 참조하십시오.

#### 203페이지

Honda 순정품이 아닌 엔진 오일을 사용하는 경우 오일이 다음 표준을 모두 충족하는지 라벨을 확인하십시오.

- JASO T 903 표준<sup>\*1</sup>: MB
- SAE 표준<sup>\*2</sup>: 10W-30
- API 등급<sup>\*3</sup>: SJ 이상

- \*1. JASO T 903 표준은 4행정 모터사이클 엔진용 엔진 오일을 위한 지표로, MA 및 MB의 2가지 등급이 있습니다. 예를 들어, 다음 라벨은 MB 등급을 표시합니다.

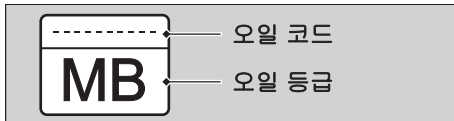

- \*2. SAE 표준은 오일 점도에 따라 오일 등급을 분류합니다.
- \*3. API 등급은 엔진 오일의 품질 및 성능 등급을 규정합니다. 원형 API 정비 기호에 “Energy Conserving” 또는 “Resource Conserving”이 표시되지 않은 SJ 이상의 오일을 사용하십시오.

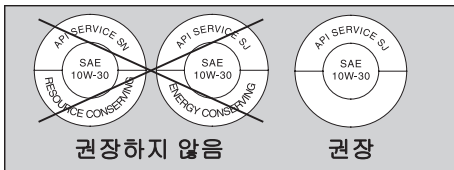

**브레이크액**

비상 시를 제외하고는 브레이크액을 보충하거나 교체하지 마십시오. 밀폐 용기의 신선한 브레이크액만을 사용하십시오. 브레이크액을 보충한 경우 최대한 빠른 시일 내에 **Honda** 딜러에서 브레이크 시스템을 점검받으십시오.

**참조**

브레이크액이 흐르면 플라스틱 표면이나 도장 표면이 손상될 수 있습니다. 흐른 브레이크액은 즉시 닦아낸 후 철저히 세척하십시오.

**권장 브레이크액:**

**Honda DOT 3 또는 DOT 4 브레이크액**  
또는 이에 상응하는 제품

**권장 냉각수**

**Pro Honda HP** 냉각수는 사전 혼합된 부동액 및 증류수 용액입니다.

**농도:**

**50% 부동액 및 50% 증류수**

부동액 농도가 **40%** 미만이면 엔진을 부식과 저온으로부터 제대로 보호할 수 없습니다. 부동액 농도가 최고 **60%**이면 더 추운 기후에서도 엔진을 적절히 보호할 수 있습니다.

**참조**

알루미늄 엔진용으로 지정되지 않은 냉각수나 수돗물/광천수를 사용하면 부식이 발생할 수 있습니다.

### 크랭크케이스 브리더

우천 시 최대 스피드로 주행할 때, 세차 후 또는 차량이 전복된 후에는 정비를 더 자주 하십시오. 드레인 튜브의 투명한 부분에 침전물이 보이면 정비를 해야 합니다. 드레인 튜브가 넘칠 경우 공기 필터가 엔진 오일로 오염되어 엔진 성능이 저하될 수 있습니다.

### 타이어(점검/교체)

#### Ⅰ 공기압 점검

한 달에 한 번 이상 또는 수시로 타이어를 육안으로 점검하여 타이어가 낮아 보일 때는 언제라도 공기압 게이지를 사용하여 공기압을 측정합니다. 공기압은 타이어가 냉간일 때 점검해야 합니다.

#### Ⅰ 손상 여부 점검

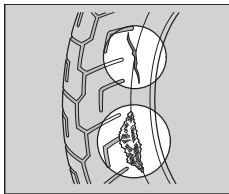

타이어 측면이나 트레드에 천이나 끈, 못이나 이물질이 박혀 타이어가 절단되었거나 베였거나 균열이 있는지, 그리고 타이어 측면이 이례적으로

불룩하게 튀어나왔는지 점검합니다.

#### Ⅰ 비정상적인 마모 흔적 점검

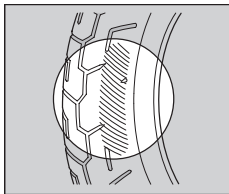

타이어 접지면에 비정상적으로 마모된 흔적이 있는지 여부를 점검합니다.

## I 트레드 깊이 점검

트레드 마모 인디케이터를 점검합니다. 육안으로 확인되는 경우 즉시 타이어를 교체하십시오.

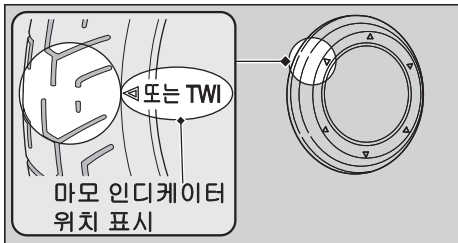

## ⚠경고

과도하게 마모되거나 공기압이 올바르지 않은 타이어로 주행할 경우 중상을 입거나 사망할 수 있는 충돌 사고가 발생할 수 있습니다.

이 사용설명서의 타이어 공기압 및 점검유지에 관한 모든 지침을 준수하십시오.

Honda 딜러에 타이어 교체를 의뢰하십시오.  
권장 타이어와 공기압은 “제원”을  
참조하십시오. ▣ 203페이지  
타이어를 교체할 때는 항상 다음 지침을  
준수하십시오.

- 동일한 크기, 구조, 속도 등급 및 하중 범위의 권장 타이어 또는 그에 상응하는 타이어를 사용하십시오.
- 이 차량의 튜브리스 타이어 안에 튜브를 장착하지 마십시오. 내부에 생기는 열이 과도하게 축적되어 튜브가 파열될 수 있습니다.
- 이 차량에는 튜브리스 타이어만 사용하십시오. 림은 튜브리스 타이어용으로 설계되었으며 급가속 및 제동 시 튜브식 타이어는 림에서 미끄러져 타이어 공기압을 급감시킬 수 있습니다.

## ⚠경고

차량에 잘못된 타이어를 장착하면 핸들링과 안정성이 저하되어 중상이나 사망으로 이어지는 충돌 사고가 발생할 수 있습니다.

항상 이 사용설명서에서 권장하는 크기 및 형식의 타이어를 사용하십시오.

공구 키트는 시트 아래에 보관되어 있습니다.

➔ 124페이지

제공된 공구를 사용하여 일부 도로변 수리, 경미한 조정 및 부품 교체를 수행할 수 있습니다.

## ED형

- 10 × 14mm 오픈 엔드 렌치
- 표준/십자 드라이버
- 드라이버 손잡이

## KO형

- 스파크 플러그 렌치
- 10 × 14mm 오픈 엔드 렌치
- 표준/십자 드라이버
- 드라이버 손잡이

## 배터리

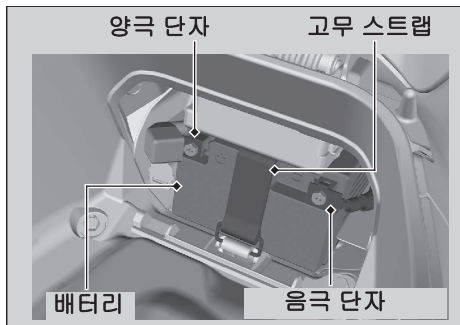

### 분리

이그니션 스위치가 **○ (Off)** 위치에 있는지 확인합니다.

1. 배터리 커버를 분리합니다. ➤ 143페이지
2. 고무 스트랩을 벗깁니다.
3. 배터리에서 음극 $\ominus$  단자를 분리합니다.

4. 배터리에서 양극 $\oplus$  단자를 분리합니다.
5. 단자 너트가 떨어지지 않도록 주의하면서 배터리를 분리합니다.

### 장착

분리의 역순으로 부품을 장착합니다. 항상 양극 $\oplus$  단자를 먼저 연결합니다. 볼트와 너트가 단단히 조여졌는지 확인합니다. 배터리를 다시 연결한 후 시계 정보가 정확한지 확인합니다. ➤ 55페이지

### KO형

배터리를 분리하면 도난 방지 경보 시스템이 작동하지 않습니다. 배터리를 다시 연결해도 시스템은 계속 작동하지 않습니다. 시스템을 작동하려면 이그니션 스위치를 **|(On)** 위치로 한 번 돌립니다.

올바른 배터리 취급은 “점검유지 기본사항”을 참조하십시오. ➤ 133페이지  
“배터리 소진” ➤ 178페이지

## 배터리 커버

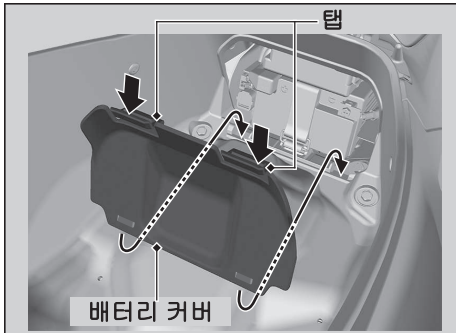

### Ⅰ 분리

1. 시트를 엽니다. ▶ 122페이지
2. 탭을 눌러 배터리 커버를 분리합니다.

### Ⅰ 장착

분리의 역순으로 부품을 장착합니다.

## 엔진 오일 점검

공회전 정지 스위치가  $\text{OFF}$  (공회전) 위치일 때 엔진 오일을 점검합니다.

1. 엔진의 냉간 시동 시에는 엔진을 3~5분간 공회전시킵니다.
2. 이그니션 스위치를  $\text{OFF}$  위치로 돌리고 엔진을 정지한 다음 2~3분간 기다립니다.
3. 단단하고 평평한 지면에 차량을 센터 스탠드로 지지해 세웁니다.
4. 오일 주입구 캡/딥스틱을 분리하여 깨끗이 닦습니다.
5. 오일 주입구 캡/딥스틱이 고정될 때까지 삽입하되, 돌려 끼우지 마십시오.
6. 오일 레벨이 오일 주입구 캡/딥스틱의 상한 표시와 하한 표시 사이에 있는지 확인합니다.
7. 오일 주입구 캡/딥스틱을 단단히 장착합니다.

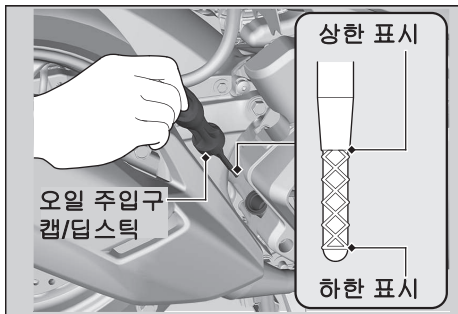

## 엔진 오일 보충

엔진 오일이 하한 표시 미만 또는 근처에 있는 경우 권장 엔진 오일을 보충하십시오.

▶ 136페이지, ▶ 203페이지

1. 오일 주입구 캡/딥스틱을 분리합니다.  
권장 오일을 상한 표시에 도달할 때까지 보충합니다.
  - ▶ 오일 레벨을 점검할 때는 단단하고 평평한 지면에서 차량을 센터 스탠드로 세우십시오.
  - ▶ 상한 표시 위로 과도하게 채우지 마십시오.
  - ▶ 오일 주입구에 이물질이 유입되지 않았는지 확인하십시오.
  - ▶ 흐른 연료는 즉시 닦아내십시오.
2. 오일 주입구 캡/딥스틱을 다시 단단히 장착합니다.

### 참조

오일을 과도하게 채우거나 오일이 불충분한 상태로 작동하면 엔진이 손상될 수 있습니다. 서로 다른 브랜드와 등급의 오일을 혼합하지 마십시오.

권장 오일 및 오일 선택 지침은 “점검유지 기본 사항”을 참조하십시오 ▶ 136페이지

## 냉각수 점검

엔진이 냉간일 때 보조 탱크의 냉각수 레벨을 점검합니다.

1. 단단하고 평평한 지면에 차량을 센터 스탠드로 지지해 세웁니다.
2. 보조 탱크에서 냉각수 레벨이 **UPPER(상한)** 레벨 표시와 **LOWER(하한)** 레벨 표시 사이에 있는지 확인합니다.

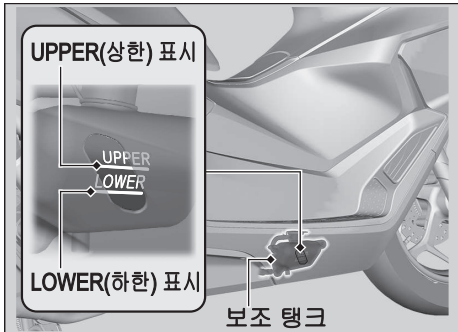

냉각수 레벨이 현저히 감소하거나 보조 탱크가 비어 있으면 심각한 누출이 발생한 것일 수 있습니다. **Honda** 딜러에서 차량을 점검받으십시오.

## 냉각수 보충

냉각수 레벨이 **LOWER(하한)** 레벨 표시 밑으로 내려가면 레벨이 **UPPER(상한)** 레벨 표시에 도달할 때까지 권장 냉각수 (☞ 137페이지)를 보충합니다.

보조 탱크 캡에서만 냉각수를 보충하고 라디에이터 캡은 분리하지 마십시오.

1. 바닥 매트를 벗깁니다.
2. 보호 천을 씌운 일자드라이버를 우측 플로어의 슬릿에 넣어 예비 탱크 리드를 분리합니다.

3. 보조 탱크 캡을 분리하고 냉각수 레벨을 모니터링하면서 냉각수를 보충합니다.
  - ▶ UPPER(상한) 표시 위로 과도하게 채우지 마십시오.
  - ▶ 보조 탱크 입구에 이물질이 유입되지 않았는지 확인하십시오.
4. 보조 탱크 캡을 단단히 다시 장착합니다.
5. 보조 탱크 뚜껑과 바닥 매트를 장착합니다

### ⚠경고

엔진이 뜨거울 때 라디에이터 캡을 분리하면 냉각수가 분출되어 데일 수 있습니다.

라디에이터 캡을 분리하기 전에 항상 엔진과 라디에이터를 냉각시키십시오.

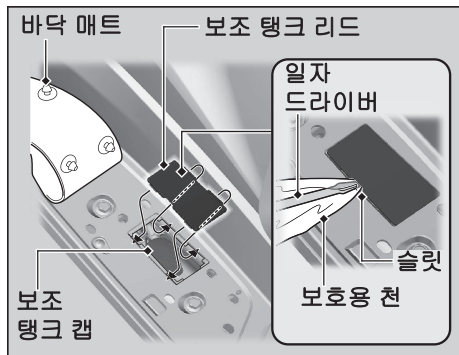

## 브레이크액 점검

1. 단단하고 평평한 지면에 차량을 똑바로 세웁니다.
2. 브레이크액 리저버 위치가 수평인지, 브레이크액 레벨이 LWR(하한) 표시 이상인지 점검합니다.

리저버의 브레이크액 레벨이 LWR(하한) 표시 미만이거나 브레이크 레버 유격이 지나친 경우에는 브레이크 패드의 마모 여부를 점검합니다.

브레이크 패드가 마모되지 않은 경우 누출 문제일 수 있습니다. Honda 딜러에서 차량을 점검받으십시오.

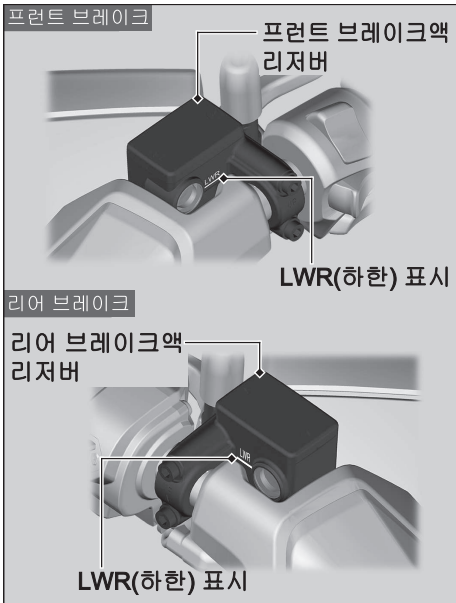

## 브레이크 패드 점검

브레이크 패드 마모 인디케이터의 상태를 점검합니다.

**프런트** 브레이크 패드가 인디케이터 하단까지 마모된 경우에는 패드를 교체해야 합니다.

**리어** 브레이크 패드가 인디케이터까지 마모된 경우에는 패드를 교체해야 합니다.

1. **프런트** 브레이크 캘리퍼 앞쪽에서부터 브레이크 패드를 검사합니다.
2. **리어** 차량의 우측 뒤쪽에서부터 브레이크 패드를 검사합니다.

필요한 경우 Honda 딜러에 패드 교체를 의뢰하십시오.

항상 좌측 브레이크 패드와 우측 브레이크 패드를 동시에 교체하십시오.

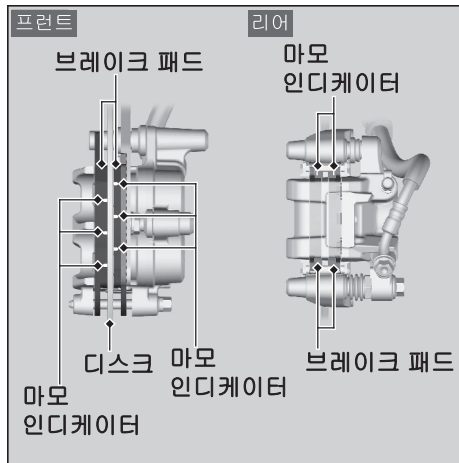

## 사이드 스탠드 점검

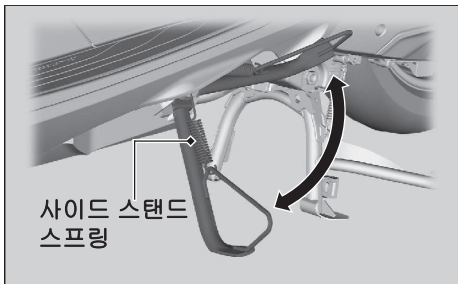

1. 단단하고 평평한 지면에 차량을 센터 스탠드로 지지해 세웁니다.
2. 사이드 스탠드가 부드럽게 작동하는지 점검합니다. 사이드 스탠드가 뻑뻑하거나 삐걱거리는 경우 피벗 부분을 청소하고 깨끗한 그리스로 피벗 볼트를 윤활합니다.
3. 스프링 손상이나 장력 상실 여부를 점검합니다.

4. 차량에 앉아서 사이드 스탠드를 올립니다.
5. 엔진 시동을 겁니다
6. 사이드 스탠드를 완전히 내립니다. 사이드 스탠드를 내리면 엔진이 정지해야 합니다. 엔진이 정지하지 않는 경우 Honda 딜러에 차량 점검을 의뢰하십시오.

## 스로틀 점검

엔진을 끈 상태에서 스로틀이 모든 스티어링 위치에서 완전히 닫혔다가 완전히 열릴 때 원활하게 작동하는지, 스로틀 유격이 올바른지 점검합니다. 스로틀이 원활하게 움직이지 않거나 자동으로 닫히지 않는 경우, 또는 케이블이 손상된 경우에는 Honda 딜러에서 차량을 점검받으십시오.

스로틀 그립 플랜지의 유격:  
2~6mm(0.1~0.2in)

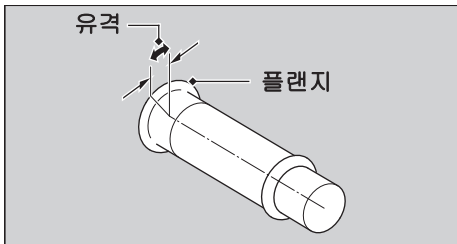

## Honda 스마트키 배터리 교체

이그니션 스위치가 **I(On)** 위치에 있을 때 Honda 스마트키 인디케이터가 다섯 번 깜박이거나 작동 범위가 불안정해지면 가능한 빨리 배터리를 교체하십시오.

본 정비는 Honda 딜러에 문의하는 것이 좋습니다.

**배터리 유형: CR2032/CR2032H**

1. 보호용 천으로 덮인 코인이나 일자드라이버를 슬릿 안에 삽입하여 상부 케이스를 분리합니다.
  - ▶ 코인이나 일자 드라이버를 보호용 천으로 감싸 **Honda** 스마트키가 긁히지 않도록 하십시오.
  - ▶ 회로나 단자를 만지지 마십시오. 문제가 발생할 수 있습니다.
  - ▶ 방수 커버에 스크래치가 생기거나 먼지가 들어가지 않도록 주의하십시오.
  - ▶ **Honda** 스마트키 본체를 강제로 분해하지 마십시오.

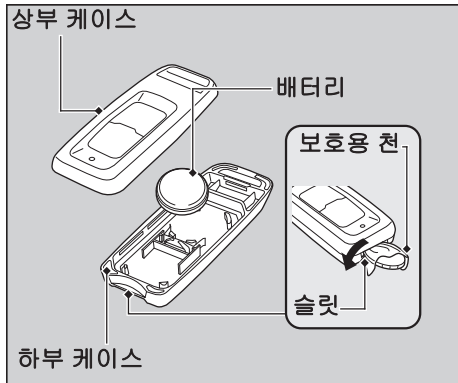

2. 음극⊖이 위로 향하게 하여 배터리를 신제품으로 교체합니다.
3. 두 부분으로 나뉜 Honda 스마트키를 다시 합칩니다.
  - ▶ 상부 케이스와 하부 케이스가 올바른 위치에서 결합되었는지 확인합니다.

## ⚠경고

### 화학적 화상의 위험

Honda 스마트키를 구동하는 배터리는 심한 체내 화상은 물론 삼킬 경우 사망 사고도 유발할 수 있습니다.

새 배터리와 사용한 배터리는 어린이의 손이 닿지 않는 곳에 두십시오.

어린이가 배터리를 삼켰다는 의심이 들면 즉시 의사의 진찰을 받으십시오.

## 주의

- 배터리를 잘못 교체할 경우 폭발 위험이 있습니다. 동일 또는 유사 형식의 배터리로 교체합니다.
- 직사광선, 불 등의 과도한 열원에 노출시키면 사용, 보관, 운송 시 폭발하거나 가연성 액체 또는 기체가 누출될 수 있습니다.
- 배터리는 불, 고열의 오븐에 넣어 폐기하거나 분쇄 또는 압착하여 폐기할 경우 폭발 가능성이 있습니다.
- 배터리를 극도로 낮은 기압에 노출시키면 폭발하거나 가연성 액체 또는 기체가 누출될 수 있습니다.

## 유럽에 한함

배터리 제조사:

- Maxell, Ltd.  
1 Koizumi, Oyamazaki, Oyamazaki-cho, Otokuni-gun, Kyoto 618-8525 Japan
- Panasonic Energy Co., Ltd.  
1-1 Matsushita-cho, Moriguchi City, Osaka 570-8511, Japan
- TOSHIBA LIFESTYLE PRODUCTS & SERVICES CORPORATION  
1310 Omiya-cho, Saiwai-ku, Kawasaki, Kanagawa 212-0014, Japan

배터리 수입사:

Honda Motor Europe Ltd - Aalst Office  
Wijngaardveld 1(Noord V), 9300 Aalst  
- Belgium



이 제품은 일반 가정  
폐기물로 취급하면  
안 된다.

# 문제해결

엔진 시동이 걸리지 않음 .....	156페이지	공회전 정지 인디케이터가 켜지지 않음.....	165페이지
과열(고온 냉각수 인디케이터가 켜짐) .....	157페이지	공회전 정지 인디케이터가 켜진 상태에서 엔진이	
경고 인디케이터가 켜지거나 깜박임 .....	158페이지	공회전 정지 시스템에 의해 정지되지 않음 .....	166페이지
PGM-FI(프로그램 제어 방식의 연료 분사)		스로틀이 열린 경우에도 엔진 시동이 걸리지 않음.....	167페이지
가능불량 표시등(MIL).....	158페이지	<b>Honda 스마트키 시스템이 제대로 작동하지 않는 경우....</b>	168페이지
배터리 충전 상태 인디케이터 .....	158페이지	비상 시 시트 잠금 해제 .....	170페이지
ABS(잠김 방지 브레이크 시스템) 인디케이터 .....	159페이지	비상 시 이그니션 스위치 잠금 해제 .....	172페이지
토크 컨트롤 인디케이터 .....	160페이지	타이어 펑크 .....	175페이지
Honda 스마트키 인디케이터 .....	161페이지	스마트폰 페어링 문제 .....	176페이지
기타 경고 표시 .....	163페이지	전기적 문제 .....	178페이지
연료 게이지 고장 표시 .....	163페이지	배터리 소진 .....	178페이지
냉각수 온도 게이지 고장 표시.....	164페이지	라이트 밸브 소진 .....	178페이지
핸들 그립 히터 고장 표시.....	164페이지	퓨즈 단선.....	179페이지
공회전 정지 시스템이 제대로 작동하지 않는 경우.....	165페이지	간헐적으로 발생하는 불안한 엔진 작동 .....	180페이지

### 스타터 모터는 작동하지만 엔진 시동은 걸리지 않음

다음 사항을 점검합니다.

- 엔진 시동 순서가 올바른지 점검합니다.  
➡ 113페이지
- 연료 탱크에 연료가 있는지 점검합니다.
- PGM-FI 기능불량 표시등(MIL)이 켜져 있는지 확인합니다.
  - ▶ 표시등이 켜져 있는 경우에는 최대한 빨리 Honda 딜러에 문의하십시오.

### 스타터 모터가 작동하지 않음

다음 사항을 점검합니다.

- 엔진 시동 순서가 올바른지 점검합니다.  
➡ 113페이지
- 퓨즈의 단선 여부를 점검합니다.  
➡ 179페이지
- 배터리가 헐겁게 연결(➡ 142페이지)되어 있거나 배터리 단자가 부식(➡ 133페이지)되었는지 점검합니다.
- 배터리 상태를 점검합니다. ➡ 178페이지  
문제가 지속되면 Honda 딜러에서 차량을 점검받으십시오.

## 과열(고온 냉각수 인디케이터 켜짐)

다음 상태가 발생하면 엔진이 과열되고 있는 것입니다.

- 고온 냉각수 온도 인디케이터 및 경고 인디케이터가 켜집니다.  
고온 냉각수 온도 인디케이터가 경고 정보에 표시됩니다. ➡ 67페이지,  
➡ 70페이지  
또한 냉각수 온도 게이지의 H 세그먼트도 깜박입니다. ➡ 66페이지
- 가속이 느려집니다.

이 경우 도로 옆에 안전하게 정차하고 다음 절차를 수행합니다. 장시간 빠르게 공회전하면 고온 냉각수 인디케이터 및 경고 인디케이터가 켜질 수 있습니다.

### 참조

엔진이 과열된 상태로 계속 주행하면 엔진이 심각하게 손상될 수 있습니다.

1. 이그니션 스위치를 사용하여 엔진을 정지시킵니다.
2. 이그니션 스위치가 ○ (Off) 위치에 설정된 상태로 엔진이 냉각될 때까지 기다립니다.
3. 엔진이 식은 후 라디에이터 호스를 검사하고 누출이 있는지 점검합니다.  
➡ 146페이지  
**누출이 있는 경우:**  
엔진 시동을 걸지 마십시오. Honda 딜러로 차량을 가져가십시오.
4. 보조 탱크의 냉각수 레벨을 확인합니다.  
➡ 146페이지  
▶ 필요에 따라 냉각수를 보충합니다.
5. 1-4 점검 결과가 정상이면 주행을 계속할 수 있지만 고온 냉각수 인디케이터를 주의 깊게 모니터링하십시오.

## PGM-FI(프로그램 제어 방식 연료 분사) 기능불량 표시등 (MIL)

### 표시등이 꺼지거나 깜박이는 이유

- 엔진 배기 컨트롤 시스템 관련 문제가 있는 경우 켜집니다.
- 엔진 실화가 감지되면 깜박입니다.

### 표시등이 켜질 때 대처 방안

고속 주행을 피하고 즉시 Honda 딜러에서 차량을 점검받으십시오.

#### 참조

기능불량 표시등이 켜진 상태로 주행하면, 배기 컨트롤 시스템과 엔진이 손상될 수 있습니다.

### 표시등이 깜박일 때 대처 방안

차량을 비가연성 물체가 없는 안전한 곳에 주차하고 엔진이 냉각되어 정지할 때까지 최소 10분 동안 기다립니다.

#### 참조

시동을 다시 걸었을 때 기능불량 표시등이 깜박인다면, 50km/h(31mph) 이하의 속도로 주행하면서 가장 가까운 Honda 딜러로 이동하여 차량을 점검받으십시오.

## 배터리 충전 상태 인디케이터

주행 중 인디케이터가 켜지면 배터리 전압 낮음 또는 배터리 성능 저하가 발생한 것입니다. Honda 딜러에서 차량을 점검받으십시오.

- ▶ 배터리에 인디케이터 시스템을 작동할 만큼의 전압이 없을 경우, 인디케이터가 켜지지 않을 수 있습니다.

## ABS(잠김 방지 브레이크 시스템) 인디케이터

인디케이터가 다음과 같이 작동하는 것은 ABS에 심각한 문제가 발생했기 때문일 수 있습니다. 감속 주행하고 최대한 신속히 Honda 딜러에서 차량을 점검받으십시오.

- 주행 중에 인디케이터가 켜지거나 깜박이기 시작하는 경우
- 이그니션 스위치를 **I**(On) 위치로 돌릴 때 인디케이터가 켜지지 않는 경우
- 10km/h(6mph) 이상의 속도에서 인디케이터가 꺼지지 않는 경우

ABS 인디케이터가 계속 켜져 있는 경우 브레이크가 기존 시스템과 같이 계속 작동하지만 잠김 방지 기능은 작동하지 않습니다.

리어 휠이 지면에서 들린 상태에서 리어 휠을 돌리면 ABS 인디케이터가 켜질 수 있습니다. 이 경우 이그니션 스위치를 **O**(Off) 위치로 돌린 후 다시 **I**(On) 위치로 돌립니다. 속도가 30km/h(19mph)에 도달하면 ABS 인디케이터가 꺼집니다.

## 토크 컨트롤 인디케이터

인디케이터가 다음과 같이 작동하는 것은 토크 컨트롤에 심각한 문제가 발생했기 때문일 수 있습니다. 감속 주행하고 최대한 신속히 Honda 딜러에서 차량을 점검받으십시오.

- 주행 중에 인디케이터가 켜지거나 계속 켜진 상태로 있는 경우
- 이그니션 스위치를 **I (On)** 위치로 돌릴 때 인디케이터가 켜지지 않는 경우
- **3km/h(2mph)** 이상의 속도에서 인디케이터가 꺼지지 않는 경우

토크 컨트롤 인디케이터가 켜져 있어도 차량은 토크 컨트롤 기능 없이 정상적으로 주행할 수 있습니다.

- ▶ 토크 컨트롤 작동 시 인디케이터가 켜지면 스로틀을 완전히 놓아 정상적인 주행 능력을 회복하십시오.

차량이 지면에서 들린 상태에서 리어 휠을 돌리면 토크 컨트롤 인디케이터가 켜질 수 있습니다. 이 경우 이그니션 스위치를 **O (Off)** 위치로 돌린 후 다시 **I (On)** 위치로 돌립니다. 속도가 **3km/h(2mph)**에 도달하면 토크 컨트롤 인디케이터가 꺼집니다.

## Honda 스마트키 인디케이터

! Honda 스마트키 인디케이터가 다섯 번 깜박이는 경우

Honda 스마트키 배터리 교체 ▶ 152페이지

! 이그니션 스위치가 | (On) 위치일 때 Honda 스마트키 인디케이터가 깜박이는 경우

이그니션 스위치를 | (On) 위치로 돌린 후 차량과 Honda 스마트키 간의 통신이 중단되면 Honda 스마트키 인디케이터가 깜박입니다.

다음과 같은 원인이 있을 수 있습니다.

- 강한 전파나 노이즈가 시스템에 영향을 미치고 있음.
- 주행 도중 Honda 스마트키를 잃어버림.

그러나 위의 상황이 발생해도 공회전 정지를 제외하고 엔진이 정지할 때까지는 차량 작동에 영향을 미치지 않습니다.

Honda 스마트키 인디케이터가 깜박이고 있는 동안 이그니션 스위치를 SEAT FUEL, ○ (Off) 또는 🔒 (Lock) 위치로 설정하면 이그니션 스위치 링, 방향 지시등, Honda 스마트키 인디케이터가 20초 간 빠르게 깜박이고 저절로 꺼진 뒤 이그니션 스위치가 잠깁니다.

**KO형** 이때 버저도 함께 울립니다.

▶ 방향 지시등은 이 기능이 시작 및 종료될 때 깜박입니다.

**KO형**

깜박임과 버저음을 멈추려면 이그니션 스위치를 2초 이상 누릅니다. 깜박임과 버저음이 멈춘 후 이그니션 스위치가 잠깁니다.

**ED형**

이러한 깜박임을 멈추려면 이그니션 스위치를 2초 이상 누릅니다. 깜박임이 멈춘 후 이그니션 스위치가 잠깁니다.

Honda 스마트키가 없을 경우 다른 키를 사용하면 이그니션 스위치의 잠금을 해제할 수 있습니다. ▶ 172페이지

## 연료 게이지 고장 표시

연료 시스템에 오류가 존재하는 경우 연료 게이지 인디케이터가 그림과 같이 표시됩니다.

이 경우 최대한 빨리 Honda 딜러에 연락하십시오.

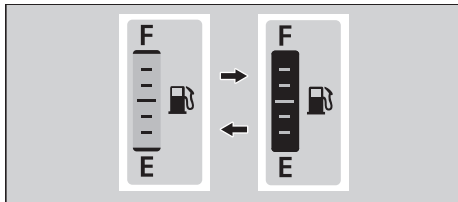
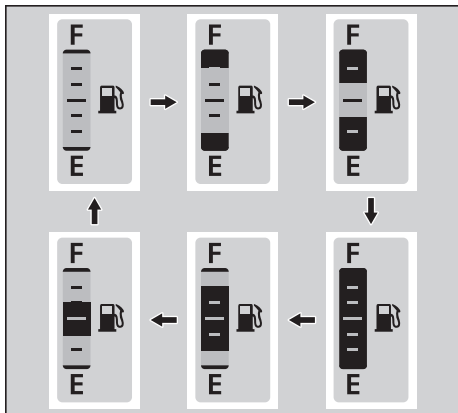
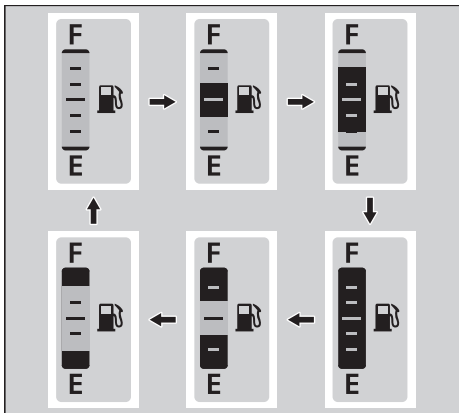

## 냉각수 온도 게이지 고장 표시

냉각 시스템에 오류가 발생한 경우 모든 세그먼트가 그림과 같이 깜박이게 됩니다. 이 경우 최대한 빨리 Honda 딜러에 연락하십시오.

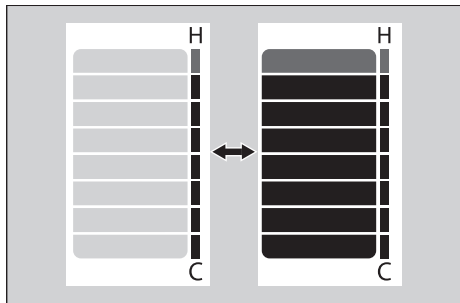

## 핸들 그립 히터 고장 표시

### KO형

핸들 그립 히터 시스템에 오류가 존재하는 경우 핸들 그립 히터 인디케이터와 히터 레벨이 깜박이게 됩니다.

이 경우 최대한 빨리 Honda 딜러에 연락하십시오.

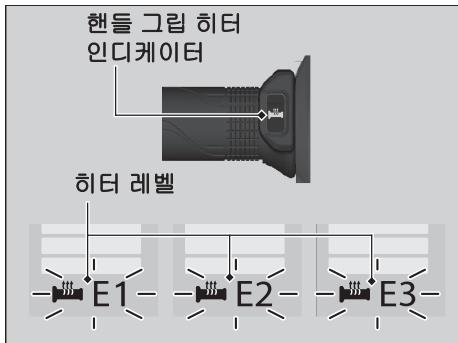

## 공회전 정지 인디케이터가 켜지지 않음

공회전 정지 인디케이터가 켜지지 않는 경우 다음을 실행합니다.

**공회전 정지 스위치가 OFF(공회전) 상태인 경우:**

공회전 정지 스위치를 눌러 (A) (공회전 정지)로 설정합니다.

**엔진이 냉간 상태인 경우:**

엔진을 워밍업합니다.

엔진이 냉간 상태인 경우에는 공회전 정지 시스템이 작동하지 않습니다.

**엔진 시동을 건 후 차량을 주행하지 않은 경우:**

10km/h(6마일) 이상의 속도로 차량을 주행하십시오. 공회전 정지 시스템은 한 번 주행할 때까지는 작동하지 않습니다.

**PGM-FI 기능불량 표시등(MIL)이 켜지는 경우:**

PGM-FI 기능불량 표시등(MIL)이 켜지면 공회전 정지 시스템은 엔진 보호를 위해 작동하지 않습니다. 딜러에 문의하십시오.

**배터리 전압이 낮은 경우:**

차량을 잠시 주행한 다음, 엔진을 정지했다가 표준 엔진 시동을 위해 시동 절차를 참조하여(▶ 113페이지) 시동 버튼으로 엔진을 재시동합니다. 배터리 전압이 낮으면 공회전 정지 시스템이 작동하지 않을 수 있습니다.

이와 같은 상황이 자주 발생하면 딜러에게 문의하십시오.

## 공회전 정지 인디케이터가 켜진 상태에서 엔진이 공회전 정지 시스템에 의해 정지되지 않음

공회전 정지 인디케이터가 켜진 상태에서 엔진이 공회전 정지 시스템으로 정지되지 않을 경우 다음을 실행합니다.

**차량이 완전히 정지하지 않는 경우:**

차량을 완전히 정지시킵니다. 공회전 정지 시스템은 속도가 0km/h(0마일)일 때에만 작동합니다.

**스로틀이 완전히 닫히지 않는 경우:**

스로틀을 완전히 닫습니다.

## 스로틀이 열린 경우에도 엔진 시동이 걸리지 않음

스로틀이 열린 경우에도 엔진 시동이 걸리지 않으면 다음과 같이 수행합니다.

### 사이드 스탠드가 내려진 경우:

엔진이 공회전 정지 시스템에 의해 정지된 상태에서 사이드 스탠드를 내리면 깜박이던 공회전 정지 인디케이터가 꺼지거나, 깜박임을 멈추거나, 계속 켜져 있게 되며 공회전 정지 시스템은 취소됩니다. 표준 엔진 시동을 위해 시동 절차를 참조하여 (▶ 113페이지), 시동 버튼으로 엔진을 재시동합니다.

### 공회전 정지 스위치가 OFF (공회전) 상태인 경우:

공회전 정지 시스템에 의해 엔진이 정지될 때 공회전 정지 스위치를 눌러 OFF (공회전) 위치로 설정하면 공회전 정지 시스템이 취소됩니다. 표준 엔진 시동을 위해 시동 절차를 참조하여 (▶ 113페이지), 시동 버튼으로 엔진을 재시동합니다.

공회전 정지 인디케이터가 깜박이지만 (공회전 정지 스위치는 공회전 정지 (A) (공회전 정지)에 위치) 스로틀이 열려있는데도 엔진에 시동이 걸리지 않을 경우 다음을 실행합니다.

### 낮은(방전된) 배터리 또는 배터리 리드가 느슨한

#### 경우:

배터리와 배터리 단자를 점검합니다. 배터리가 약하면 Honda 딜러에게 문의하십시오.

## Honda 스마트키 시스템이 제대로 작동하지 않는 경우

Honda 스마트키 시스템이 제대로 작동하지 않으면 다음과 같이 조치하십시오.

- Honda 스마트키 시스템이 작동하는지 확인합니다.

Honda 스마트키의 ON/OFF 버튼을 살짝 누릅니다.

Honda 스마트키 LED가 빨간색인 경우 Honda 스마트키 시스템을 작동합니다.

▶ 79페이지

Honda 스마트키 LED가 반응하지 않는 경우 배터리를 교체합니다.

- Honda 스마트키 시스템에 통신 실패 현상은 없는지 점검합니다. Honda 스마트키 시스템은 저강도 전파를 이용하기 때문에 다음과 같은 조건에서는 Honda 스마트키 시스템이 제대로 작동하지 않을 수 있습니다.
  - ▶ TV 송신탑, 발전소, 라디오 방송국, 공항처럼 강력한 전파나 노이즈를 유발하는 시설이 근처에 있을 때
  - ▶ 라디오나 휴대폰과 같은 무선 통신 장치 또는 노트북과 Honda 스마트키를 함께 휴대할 때
  - ▶ Honda 스마트키가 금속 물체와 접촉하거나 금속 물체로 덮여 있을 때

- 등록된 Honda 스마트키가 사용되는지 확인합니다.  
등록된 Honda 스마트키를 사용하십시오.  
등록된 Honda 스마트키가 없으면 Honda 스마트키 시스템을 활성화할 수 없습니다.
- 사용 중인 Honda 스마트키가 고장나진 않았는지 확인합니다.  
고장난 Honda 스마트키를 사용하면 Honda 스마트키 시스템이 작동하지 않습니다. 비상키와 ID 태그를 Honda 딜러에 가져가십시오.

- 차량의 배터리 상태와 배터리 리드를 점검합니다.  
배터리와 배터리 단자를 점검합니다.  
배터리가 약하면 Honda 딜러에게 문의하십시오.

그 밖의 이유로 Honda 스마트키 시스템을 작동할 수 없는 경우 Honda 딜러에 문의하십시오.

# 비상시 시트 잠금 해제

비상키를 사용하여 시트 잠금을 해제할 수 있습니다.

## I 열기

1. 프런트 리드의 측면을 누르면서 프런트 리드를 뒤쪽으로 당깁니다.

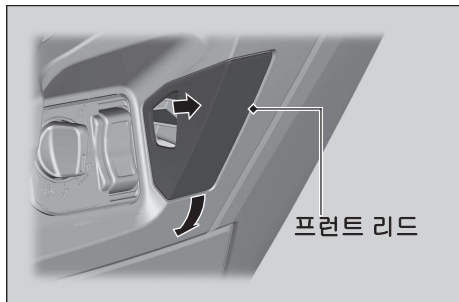

2. 비상키의 돌출부를 비상 시트 오프너 슬롯과 맞추고 비상키를 시계 반대 방향으로 돌립니다.

3. 시트를 연 후 비상키를 시계 방향으로 돌립니다.



## I 닫기

1. 시트를 닫고 뒤 부분을 아래로 눌러 잠급니다. 시트를 살짝 위로 당겨 시트가 제자리에 단단히 고정되었는지 확인합니다. 시트가 잠기지 않은 경우 비상키를 시계방향으로 돌려 시트 캐치를 잠급니다.
2. 프런트 리드를 장착합니다.

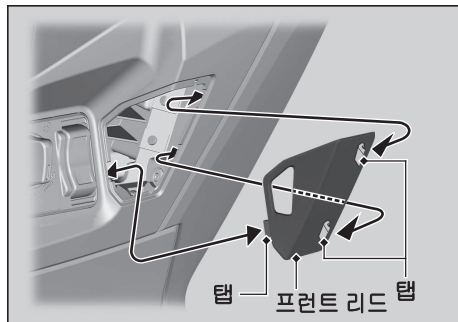

## I ID 번호 입력 모드 설정

1. ID 태그의 ID 번호를 확인합니다.
2. 이그니션 스위치를 4초 이상 누릅니다.
  - ▶ 이그니션 스위치 링과 Honda 스마트키 인디케이터가 깜박입니다.
3. 이그니션 스위치 링과 Honda 스마트키 인디케이터가 깜박이는 상태에서 이그니션 스위치를 누릅니다.
  - ▶ 이그니션 스위치 링과 Honda 스마트키 인디케이터가 켜지고 ID 번호 입력 모드가 켜집니다.



## I ID 번호 입력

- 이그니션 스위치가 ○ (Off), 🔒 (Lock) 또는 SEAT FUEL 위치일 때 이그니션 스위치를 누르면 ID 번호를 입력할 수 있습니다. 이그니션 스위치를 눌러 왼쪽에서부터 순서대로 ID 태그의 ID 번호를 입력합니다. ID 번호는 이그니션 스위치가 눌리는 횟수에 따라 인증됩니다. 이그니션 스위치 링이 켜진 후 5초 안에 원하는 횟수만큼 이그니션 스위치를 누릅니다. 5초 후 이그니션 스위치 링이 꺼졌다 다시 켜집니다. 즉, 입력된 번호가 지정되어 다음 번호를 입력할 수 있습니다.
- ▶ 이그니션 스위치 링이 파란색으로 켜지면 배터리 용량이 낮은 것일 수 있습니다. Honda 딜러에게 문의하십시오.

예:

- “0”을 입력하려면 이그니션 스위치 링이 켜진 후 5초간 기다립니다.
- “1”을 입력하려면 이그니션 스위치 링이 켜진 후 5초 안에 이그니션 스위치를 한 번 누릅니다.

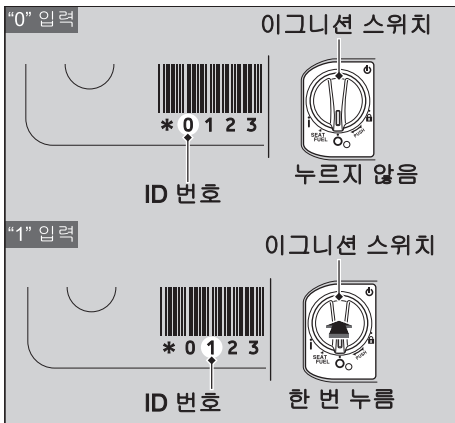
**ID 번호 입력 성공**

마지막 ID 번호를 입력하면 이그니션 스위치 링과 Honda 스마트키 인디케이터가 꺼지고, 이그니션 스위치의 잠금이 해제되면 다시 켜집니다. 6분 내에 이그니션 스위치를 **(On)** 위치로 돌립니다. 엔진 시동을 걸 수 있습니다.

이그니션 스위치를 잠그려면 이그니션 스위치를 SEAT FUEL, **○ (Off)** 또는 **🔒 (Lock)** 위치로 돌린 후 2초 동안 길게 누릅니다. ID 번호를 성공적으로 입력한 후 약 6분 동안 이그니션 스위치를 SEAT FUEL, **○ (Off)** 또는 **🔒 (Lock)** 위치로 설정해도 이그니션 스위치가 자동으로 잠깁니다.

이그니션 스위치가 잠기면 이그니션 스위치 링과 Honda 스마트키 인디케이터가 꺼집니다.

다시 이그니션 스위치를 잠금 해제하려면 이그니션 스위치 잠금 해제 절차를 반복합니다.

## 비상시 이그니션 스위치 잠금 해제

### ID 번호 입력 실패

마지막 ID 번호를 입력하면 이그니션 스위치 링과 Honda 스마트키 인디케이터가 1초 간격으로 깜박인 후 꺼집니다.

#### ▶ KO형

이때 버저도 함께 울립니다.

이그니션 스위치가 잠금 해제되지 않습니다.

“비상 시 이그니션 스위치 잠금 해제” 절차를 다시 실시합니다. ➡ 172페이지

### ID 번호 입력 취소

ID를 입력할 때 실수를 할 경우 다음 중 하나를 실시하십시오.

- 이그니션 스위치 링과 Honda 스마트키 인디케이터가 꺼질 때까지 이그니션 스위치를 길게 누릅니다.

#### ▶ KO형

이때 버저도 함께 울립니다.

- ID를 입력할 때 실수를 할 경우 이그니션 스위치와 Honda 스마트키 인디케이터가 꺼질 때까지 기다리면 됩니다.

“비상 시 이그니션 스위치 잠금 해제” 절차를 다시 실시합니다. ➡ 172페이지

펑크를 수리하거나 휠을 분리할 때는 특수 공구와 전문 기술이 필요합니다. 이러한 유형의 정비는 **Honda** 딜러에 의뢰하십시오. 비상 수리 후에는 반드시 **Honda** 딜러에 타이어 점검/교체를 의뢰하십시오.

### 타이어 수리 키트를 이용한 비상 수리

타이어 펑크가 경미한 경우 튜브리스 타이어 수리 키트를 사용하여 운전자가 직접 비상 수리를 할 수 있습니다.

비상 타이어 수리 키트와 함께 제공되는 지침서를 따르십시오.

타이어를 임시로 수리한 상태에서 차량을 주행하는 것은 매우 위험합니다. **50km/h (30mph)**를 초과하지 마십시오. 최대한 신속히 **Honda** 딜러에 타이어 교체를 의뢰하십시오.

### ⚠ 경고

타이어를 임시로 수리한 상태에서 차량을 주행하면 위험할 수 있습니다. 임시 수리가 잘못된 경우, 충돌 사고가 발생하여 중상을 입거나 사망할 수 있습니다.

임시로 타이어를 수리한 상태에서 주행해야 하는 경우 타이어를 교체할 때까지 **50km/h (30mph)** 미만으로 천천히 조심스럽게 주행하십시오.

# 스마트폰 페어링 문제

ED형

증상	원인/조치
<p>스마트폰을 페어링할 수 없음</p>	<p>사용 중인 일부 스마트폰은 차량과 호환되지 않을 수 있으며 사용 가능한 기능이 제한될 수 있습니다.                      차량과 스마트폰 모두 페어링 모드 상태인지 점검합니다.                      ▶ 103페이지                      다시 페어링하기 전에 주변을 살펴 페어링된 다른 장치가 없는지 확인하십시오. 주변에 <b>Bluetooth®</b> 장치가 있으면 종종 전파 간섭 등으로 인해 페어링에 영향을 받습니다.                      스마트폰을 연결할 때 페어링되기 쉬운 다른 <b>Bluetooth®</b> 장치가 없는지 확인하십시오. 주변에 <b>Bluetooth®</b> 장치가 있으면 종종 전파 간섭 등으로 인해 페어링에 영향을 받습니다.                      차량 페어링 정보가 스마트폰 <b>Bluetooth®</b> 설정에서 삭제되었는지 점검합니다. 사용한 스마트폰에 따라 페어링 정보를 삭제할 때까지 연결이 불가능할 수 있습니다.</p>

증상	원인/조치
스마트폰을 연결할 수 없음	사용 중인 스마트폰에 따라 차량을 스마트폰에 연결하고 전용 어플리케이션을 사용할 수 있을 때까지 다소 시간이 소요될 수 있습니다.
	엔진 시동을 걸 때 연결이 일시적으로 분리될 수 있는데, 이는 정상적인 현상이며 기능불량이 아닙니다. 엔진 시동이 걸리면 스마트폰이 다시 연결됩니다.
	<b>Bluetooth®</b> 상태 아이콘이 켜지는지 점검합니다. 스마트폰의 사용설명서를 참조하여 스마트폰이 연결 가능한 상태인지 점검하십시오.
	사용 중인 일부 스마트폰이 자동으로 연결되지 않을 수 있습니다. 연결하려면 스마트폰의 사용설명서에 수록된 지침을 준수하십시오.
	동시에 2개 이상의 스마트폰을 연결할 수 없습니다.

위에 설명된 검사를 실시한 후에도 문제가 지속되면 **Honda** 딜러에서 차량을 점검받으십시오.

### 배터리 소진

모터사이클 배터리 충전기를 사용하여 배터리를 충전합니다.

충전하기 전에 차량에서 배터리를 분리합니다.

자동차용 배터리 충전기를 사용하지 마십시오. 모터사이클 배터리가 과열되어 영구적으로 손상될 수 있습니다. 충전 후에도 배터리가 복구되지 않는 경우 Honda 딜러에 문의하십시오.

#### 참조

자동차용 배터리를 사용하여 점프 시동하지 마십시오. 차량의 전기 시스템이 손상될 수 있으므로 권장하지 않습니다.

### 라이트 벌브 소진

차량의 전구는 모두 LED입니다. 켜지지 않는 LED가 있는 경우 Honda 딜러에 정비를 문의하십시오.

## 퓨즈 단선

퓨즈를 취급하기 전에 “퓨즈 점검 및 교체”를 참조하십시오 ▶ 135페이지

### I 퓨즈 박스 퓨즈

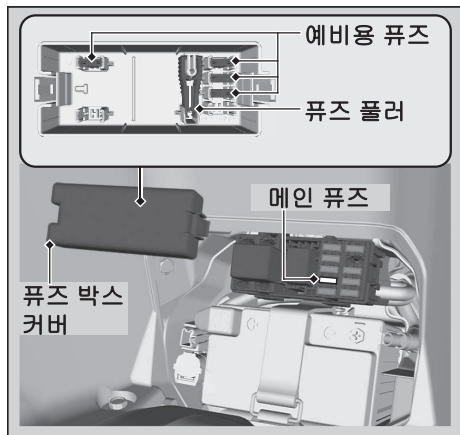

1. 배터리 커버를 분리합니다. ▶ 143페이지
2. 퓨즈 박스 커버를 분리합니다.
3. 퓨즈 박스 커버 뒷면에 장착된 퓨즈 풀러를 사용하여 메인 퓨즈와 기타 퓨즈를 하나씩 분리합니다. 퓨즈의 단선 여부를 점검합니다. 단선된 퓨즈는 항상 동일한 정격의 예비용 퓨즈로 교체합니다.
4. 퓨즈 박스 커버를 장착합니다.
5. 배터리 커버를 장착합니다.

#### 참조

퓨즈에 계속 문제가 발생하는 경우는 전기적인 문제가 발생했기 때문일 수 있습니다. Honda 딜러에서 차량을 점검받으십시오.

## 간헐적으로 발생하는 불안정한 엔진 작동

연료 펌프 필터가 막히면 때때로 주행 중 엔진이 불안정하게 작동합니다.

이런 현상이 발생해도 차량 주행에는 지장이 없습니다.

연료가 충분이 있음에도 엔진 작동이 계속 불안정하다면 최대한 빨리 **Honda** 딜러에 차량 점검을 의뢰하십시오.

정비 진단 레코더 .....	182페이지
키 .....	182페이지
계기, 컨트롤 및 기타 기능 .....	186페이지
차량 관리 .....	192페이지
차량 보관 .....	196페이지
차량 수송 .....	197페이지
운전자와 환경 .....	198페이지
일련번호 .....	199페이지
알코올이 함유된 연료 .....	200페이지
촉매 장치 .....	201페이지

## 정비 진단 레코더

이 차량에는 파워트레인 성능 및 주행 상태 관련 정보를 기록하는 정비 관련 장치가 장착되어 있습니다. 데이터를 사용해서 정비사의 차량 진단, 수리 및 점검유지 작업을 지원할 수 있습니다. 이 데이터는 법적으로 요구되거나 차량 소유주의 허가를 받은 경우가 아니면 누구도 이용할 수 없지만 Honda와 공식 딜러, 공식 수리업체, 직원, 대리인 및 계약업체는 차량의 기술적인 진단, 연구 및 개발 목적에 한해 이용할 수 있습니다.

## 키

### 비상키

비상키는 비상시에 사용합니다.

- 시트 잠금 해제 ➡ 170페이지

비상키는 어떤 보관함에도 보관하지 마십시오.

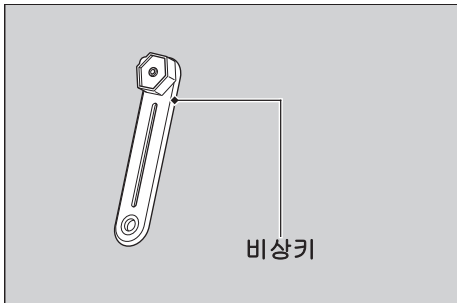

## Honda 스마트키

Honda 스마트키를 소지하고 있으면 다음과 같은 조작을 수행할 수 있습니다.

- 이그니션 스위치 잠금 또는 잠금 해제
- 시트 잠금 해제
- 연료 주입구 리드 열기
- 스티어링 잠금 또는 잠금 해제

Honda 스마트키 ID 번호는 ID 태그에 있습니다. ID 번호를 입력해도 이그니션 스위치의 잠금을 해제할 수 있습니다.

비상키와 ID 태그는 항상 가지고 다녀야 합니다. 단, Honda 스마트키와 따로 보관하여 동시에 모두 분실하는 일이 없게 하십시오.

ID 번호는 복사하여 차량 이외의 안전한 장소에 보관하십시오.

Honda 스마트키에는 전자 회로가 내장되어 있습니다. 회로가 손상되면 Honda 스마트키로 어떠한 조작도 할 수 없습니다.

- Honda 스마트키를 떨어뜨리거나 그 위에 무거운 물체를 올려 놓지 마십시오.
- Honda 스마트키가 직사광선, 고온, 높은 습도에 노출되지 않도록 하십시오.
- 굽거나 구멍을 내지 마십시오.
- 자석 열쇠고리 같이 자성이 있는 물체 옆에 보관하지 마십시오.
- Honda 스마트키는 언제나 TV, 라디오, PC, 저주파 마사지 기기와 같은 전자장비에서 멀리 떨어뜨려 놓으십시오.
- 액체 근처에 Honda 스마트키를 두지 마십시오. 젖은 경우엔 즉시 부드러운 천으로 닦아 줍니다.
- 차량을 세척하는 동안에는 Honda 스마트키를 차량에서 멀리 두십시오.
- 태우지 마십시오.
- 초음파 세정기로 세척하지 마십시오.

- 연료나 왁스, 그리스가 **Honda** 스마트키에 묻은 경우 즉시 닦아내어 금이 가거나 휘어지지 않도록 하십시오.
- 배터리 교체 시 이외에는 **Honda** 스마트키를 분해하지 마십시오. 분해할 수 있는 것은 **Honda** 스마트키의 커버뿐입니다. 다른 부품을 분해하지 마십시오.
- **Honda** 스마트키를 분실하지 마십시오. **Honda** 스마트키를 분실하면 새로 등록해야 합니다. 등록을 원하실 경우 비상키와 ID 태그를 소지하고 **Honda** 딜러를 찾아가십시오.

**Honda** 스마트키 시스템 배터리의 수명은 보통 약 2년입니다.

보관함에 휴대전화와 같은 무선 송신기를 보관하지 마십시오. 이들 장치에서 나오는 무선 주파수가 **Honda** 스마트키 시스템의 작동을 방해합니다.

**Honda** 스마트키를 추가하려면 **Honda** 스마트키와 차량을 **Honda** 딜러에 가져가십시오.

#### 한국에만 해당



신청자명칭 : **Honda Lock**

기자재 명칭 : 미약전계강도 무선기기  
특정소출력 무선기기  
(데이터전송용 무선기기)

기본모델명 : **HLSS-6A, HLSS-6B**

제조사 : **Honda Lock Mfg. Co., Ltd**

제조국가 : **Vietnam (베트남)**

식별코드 : **R-R-HLJ-HLSS-6A**  
**R-C-HLJ-HLSS-6B**



## 계기, 컨트롤 및 기타 기능

### 이그니션 스위치

엔진을 정지한 상태에서 이그니션 스위치를

**|(On)** 위치에 두면 배터리가 방전됩니다.

주행 중에는 이그니션 스위치를 돌리지  
마십시오.

### 오도미터

오도미터가 **999,999**를 초과하면 디스플레이가  
**999,999**로 유지됩니다.

### 트립미터

트립미터 주행거리가 **9,999.9**를 초과하면 각  
트립미터가 **0.0**으로 리셋됩니다.

### 문서 가방

시트 아래에 있는 플라스틱 문서 가방에  
사용설명서, 등록 및 보험 정보를 보관할 수  
있습니다.

## 자동 밝기 제어

미터의 백라이트 밝기는 **BRIGHTNESS** 또는 **BACKGROUND** 설정에서 “**AUTO**”를 선택하면 자동으로 제어됩니다.

주변 밝기는 광센서에 의해 감지됩니다. 광센서를 손상시키거나 덮지 마십시오. 이를 어길 경우, 자동 밝기 제어 기능이 올바르게 작동하지 않을 수 있습니다.

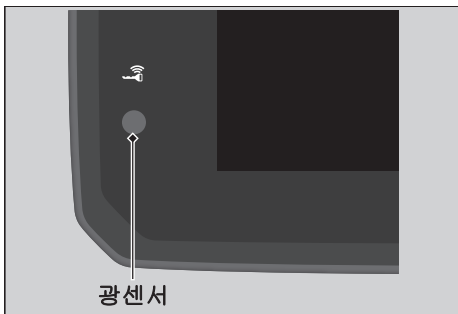

## Honda RoadSync

유럽, 몬테네그로

모델명:	SAB01
제품 유형:	Bluetooth 유닛
브랜드명:	Visteon Corporation
주소:	One Village centre drive, Van Buren Township 48111-5711 Michigan United States of America

CE 마크:



간소화된 EU DoC:

이로써 Visteon Corporation은 무선 장비 유형 SAB01이 지침 2014/53/EU를 준수한다고 선언합니다. EU 적합성 선언서 전문은 인터넷 주소(<http://www.visteondocs.com/>)에서 입수할 수 있습니다.

Български [Bulgarian]	С това фирмата <b>Visteon Corporation</b> декларира, че частта <b>SAB01e</b> е в съответствие със съществениите изисквания и други приложими разпоредби на директивата 2014/53/ЕО.
Česky [Czech]	<b>Visteon Corporation</b> tímto prohlašuje, že tento <b>SAB01e</b> je v shodě se základními požadavky a dalšími příslušnými ustanoveními směrnice 2014/53/EU.
Dansk [Danish]	Undertegnede <b>Visteon Corporation</b> erklærer herved, at følgende udstyr <b>SAB01</b> overholder de væsentlige krav og øvrige relevante krav i direktiv 2014/53/EU.
Deutsch [German]	Hiermit erklärt <b>Visteon Corporation</b> , dass sich das Gerät <b>SAB01</b> in Übereinstimmung mit den grundlegenden Anforderungen und den übrigen einschlägigen Bestimmungen der Richtlinie 2014/53/EU befindet.
Eesti [Estonian]	Käesolevaga kinnitab <b>Visteon Corporation</b> seadme <b>SAB01</b> vastavust direktiivi 2014/53/EÜ põhinõuetele ja nimetatud direktiivis tulenevatele teistele asjakohastele sätetele.
English	Hereby, <b>Visteon Corporation</b> , declares that this <b>SAB01</b> is in compliance with the essential requirements and other relevant provisions of Directive 2014/53/EU.
Español [Spanish]	Por medio de la presente <b>Visteon Corporation</b> declara que el <b>SAB01</b> cumple con los requisitos esenciales y cualesquiera otras disposiciones aplicables o exigibles de la Directiva 2014/53/UE.
Ελληνικά [Greek]	ΜΕ ΤΗΝ ΠΑΡΟΥΣΑ <b>Visteon Corporation</b> ΔΗΛΩΝΕΙ ΟΤΙ <b>SAB01</b> ΣΥΜΜΟΡΦΩΝΕΤΑΙ ΠΡΟΣ ΤΙΣ ΟΥΣΙΩΔΕΙΣ ΑΠΑΙΤΗΣΕΙΣ ΚΑΙ ΤΙΣ ΑΛΛΕΣ ΣΧΗΤΙΚΕΣ ΜΙΑΤΑΞΕΙΣ ΤΗΣ ΟΜΗΓΙΑΣ 2014/53/ΕΚ.
Français [French]	Par la présente <b>Visteon Corporation</b> déclare que l'appareil <b>SAB01</b> est conforme aux exigences essentielles et aux autres dispositions pertinentes de la directive 2014/53/UE.
Italiano [Italian]	Con la presente <b>Visteon Corporation</b> dichiara che questo <b>SAB01</b> è conforme ai requisiti essenziali ed alle altre disposizioni pertinenti stabilite dalla direttiva 2014/53/UE.
Latviski [Latvian]	Ar šo <b>Visteon Corporation</b> deklarē, ka <b>SAB01</b> atbilst Direktīvas 2014/53/EK būtiskajām prasībām un citiem ar to saistītajiem noteikumiem.
Lietuvių [Lithuanian]	Šiuo <b>Visteon Corporation</b> deklaruojame, kad šis <b>SAB01</b> atitinka esminius reikalavimus ir kitas 2014/53/EB Direktyvos nuostatas.
Nederlands [Dutch]	Hierbij verklaart <b>Visteon Corporation</b> dat het toestel <b>SAB01</b> in overeenstemming is met de essentiële eisen en de andere relevante bepalingen van richtlijn 2014/53/EG.
Mali	Hawahekk, <b>Visteon Corporation</b> , jiddikajara li dan <b>SAB01</b> jikkonfoma mal-higiinii

[Maltese]	essenzjali u ma provvedimenti oħrajn rilevanti li hemm fid-Direttiva 2014/53/UE.
Magyar [Hungarian]	Alulírott, <b>Visteon Corporation</b> nyilatkozom, hogy a <b>SAB01</b> megfelel a vonatkozó alapvető követelményeknek és az 2014/53/EU irányelv egyéb előírásainak.
Polski [Polish]	Niniejszym <b>Visteon Corporation</b> oświadczam, że <b>SAB01</b> jest zgodny z zasadniczymi wymogami oraz pozostałymi stosownymi postanowieniami Dyrektywy 2014/53/UE.
Português [Portuguese]	<b>Visteon Corporation</b> declara que este <b>SAB01</b> está conforme com os requisitos essenciais e outras disposições da Directiva 2014/53/UE.
Slovensko [Slovenian]	<b>Visteon Corporation</b> izjavlja, da je ta <b>SAB01</b> v skladu z bistvenimi zahtevami in ostalimi relevantnimi določili direktive 2014/53/ES.
Slovensky [Slovak]	<b>Visteon Corporation</b> týmto vyhlasuje, že <b>SAB01</b> spĺňa základné požiadavky a všetky príslušné ustanovenia Smernice 2014/53/EU.
Suomi [Finnish]	<b>Visteon Corporation</b> vakuuttaa täten että <b>SAB01</b> tyyppinen laite on direktiivin 2014/53/EU olettusten vaatimusten ja sitä koskevien direktiivin muiden ehtojen mukainen.
Svenska [Swedish]	Härmed intygar <b>Visteon Corporation</b> att denna <b>SAB01</b> står i överensstämmelse med de väsentliga egenskapskrav och övriga relevanta bestämmelser som framgår av direktiv 2014/53/EU.
Íslenska [Icelandic]	Hér með lýsir <b>Visteon Corporation</b> yfir því að <b>SAB01</b> er í samræmi við grunnkröfur og aðrar kröfur, sem gerðar eru í tilskipun 2014/53/EU.
Norsk [Norwegian]	<b>Visteon Corporation</b> erklærer herved at utstyret <b>SAB01</b> er i samsvar med de grunnleggende krav og øvrige relevante krav i direktiv 2014/53/EE.
Crnogorski jezik, [Montenegrin]	Ovim, <b>Visteon Corporation</b> , izjavljuje da ovaj <b>SAB01</b> je uskladen sa bitnim zahtjevima i drugim relevantnim odredbama Direktive 2014/53/UE.
Română [Romanian]	Prin prezenta, <b>Visteon Corporation</b> , declară că acest <b>SAB01</b> respectă cerințele esențiale și alte dispoziții relevante din Directiva 2014/53 / UE.
Türkiye [Turkish]	<b>Visteon Corporation</b> , işbu <b>SAB01</b> 'in 2014/53 / EU Direktifinin esas şartları ve diğer ilgili hükümlerine uygun olduğunu beyan eder.
Hrvatska [Croatian]	Ovime <b>Visteon Corporation</b> izjavljuje da je ovaj <b>SAB01</b> u skladu s osnovnim zahtjevima i ostalim relevantnim odredbama Direktive 2014/53 / EU.

다음 정보는 무선 장비가 의도적으로 무선파를 방출하는 경우에도 포함되어야 합니다.

a. 주파수 대역: **2.4 GHz**

b. 무선 장비가 작동하는 주파수 대역에서 전송되는 최대 무선 주파수 출력. 최대 출력 = **3.5 dBm**

UK에 한함



이로써 Visteon Corporation은 무선 장비 유형 SAB010이 관련 법적 요건을 준수한다고 선언합니다. 적합성 선언서 전문은 인터넷 주소(<http://www.visteondocs.com/>)에서 확인할 수 있습니다.

주파수 대역: 2.4 GHz

- a. 무선 장비가 작동하는 주파수 대역에서 전송되는 최대 무선 주파수 출력
- b. 최대 출력 = 3.5 dBm

세르비아에만 해당



## 한국에만 해당



해당 무선설비는 운용 중 전파혼신 가능성이 있으므로, 인명 안전과 관련된 서비스는 할 수 없습니다.

(It means that, as this radio equipment has the possibility of radio interference, this equipment cannot be used for any services related to human life safety)

KC logo along with the following information (Conformity assessment information -인증 정보):

Company name of Applicant (인증 받은 자의 상호): Visteon Corporation

Manufacturing date (제조연월일): Refer Physical label on Unit.

Manufacturer/ Country of origin (제조사/제조국가): USA

Equipment name/ Model name (기자재의 명칭/ 모델명): SAB01

Conformity assessment number (인증번호): **R-R-VC1-SAB01**

## 차량 관리

Honda 차량을 오래 사용하기 위해서는 자주 청소하고 닦는 것이 중요합니다. 차량이 깨끗하면 잠재적인 문제점을 쉽게 발견할 수 있습니다. 특히 도로 결빙을 방지할 때 사용되는 해수와 염분은 부식 형성을 촉진합니다. 진흙이나 먼지로 인해 프런트 서스펜션 마모가 빨라져 오일 누출을 야기할 수 있습니다. 해안 도로, 약품 처리된 도로, 먼지나 진흙이 심한 도로를 주행한 후에는 반드시 차량을 철저히 세차하십시오.

### 세차

세차하기 전에 먼저 엔진, 머플러, 브레이크 및 기타 고온 제품을 식힙니다.

1. 정원용 저압 호스로 차량을 철저히 씻어내어 남아있는 먼지를 제거합니다.
2. 필요한 경우 유연제를 적신 스펀지나 부드러운 수건을 사용하여 도로 먼지를 제거합니다.
  - ▶ 윈드스크린, 헤드라이트 렌즈, 패널 및 기타

플라스틱 부품이 긁히지 않도록 각별히 주의하며 청소하십시오.

에어 클리너, 머플러 및 전기 부품에 물을 직접 분사하지 마십시오.

3. 다량의 깨끗한 물로 차량을 철저히 씻어내고 부드럽고 마른 수건으로 닦습니다.
4. 차량의 물기가 마르면 구동부를 윤활하십시오.
  - ▶ 브레이크나 타이어에 윤활유를 흘리지 마십시오. 브레이크 디스크, 패드, 드럼, 또는 슈가 오일로 오염되면 제동 효과가 크게 저하되어 충돌 사고가 발생할 수 있습니다.
5. 부식 방지를 위해 왁스를 발라 주십시오.
  - ▶ 너무 강한 세제나 화학제가 함유된 제품은 사용하지 마십시오. 차량의 금속, 도장 및 플라스틱이 손상될 수 있습니다. 타이어와 브레이크의 왁스는 깨끗하게 유지하십시오.
  - ▶ 차량에 무광택 도장 부품이 있는 경우 해당 부품 표면에 왁스를 바르면 안 됩니다.

## I 세차 시 주의사항

세차 시 다음 지침을 준수하십시오.

- 고압 세척기를 사용하지 마십시오.
  - ▶ 고압수 클리너로 인해 이동 부품과 전기 부품이 손상되어 작동하지 않을 수 있습니다.
  - ▶ 흡기 장치의 물이 스로를 바디 및/또는 에어 클리너로 유입될 수 있습니다.
- 머플러에 물을 직접 분사하지 마십시오.
  - ▶ 머플러에 물이 유입되면 시동이 걸리지 않거나 머플러가 부식될 수 있습니다.
- 브레이크를 건조시키십시오.
  - ▶ 수분이 있으면 제동 효과가 저하됩니다. 세차 후 저속으로 주행하며 간헐적으로 브레이크를 밟아 브레이크를 건조시킵니다.
- 시트 아래에 물을 직접 분사하지 마십시오.
  - ▶ 시트 아래 공간에 물이 유입되면 문서는 물론 다른 소지품도 손상될 수 있습니다.

- 에어 클리너에 물을 직접 분사하지 마십시오.
  - ▶ 에어 클리너에 물이 유입되면 엔진 시동이 걸리지 않을 수 있습니다.
- 헤드라이트 주변에 물을 직접 분사하지 마십시오.
  - ▶ 세차 후나 우천 시 주행 중 헤드라이트의 내부 렌즈가 일시적으로 흐려질 수 있습니다. 단, 헤드라이트 기능에 영향을 미치지 않습니다. 그러나 렌즈 내부에 다량의 물이나 얼음이 들어간 경우 **Honda** 딜러에서 차량을 점검받으십시오.
- 무광택 도장 표면에 왁스나 광택용 컴파운드를 사용하면 안 됩니다.
  - ▶ 충분한 물과 연성세제를 사용해 무광택 도장 표면을 부드러운 헝겊이나 스폰지로 닦습니다. 부드럽고 깨끗한 수건으로 건조시킵니다.

### 알루미늄 부품

알루미늄은 먼지, 진흙 또는 도로 염분에 접촉하면 부식됩니다. 정기적으로 알루미늄 부품을 청소하고 긁힘 방지를 위해 다음 지침을 준수하십시오.

- 뽀뽀한 브러시, 쇠수세미 또는 연마제가 함유된 클리너를 사용하지 마십시오.
- 연석을 타고 넘거나 연석에 긁히도록 주행하지 마십시오.

### 패널

긁힘이나 흠집 방지를 위해 다음 지침을 준수하십시오.

- 부드러운 스펀지와 다량의 물로 조심스럽게 세척하십시오.
- 잘 지워지지 않는 얼룩을 제거할 때는 희석한 세제로 세척한 후 다량의 물로 철저히 씻어 내십시오.
- 계기, 패널 또는 헤드라이트에 휘발유, 브레이크액 또는 세제가 묻지 않도록 하십시오.

## 윈드스크린

충분한 물을 사용하여 부드러운 헝겊이나 스폰지로 윈드스크린을 닦습니다. (세제나 화학 클리너는 윈드스크린 세척에 사용하지 마십시오.) 부드럽고 깨끗한 수건으로 건조시킵니다.

### 참조

윈드스크린의 긁힘 및 손상 방지를 위해 물만 사용하여 부드러운 천이나 스폰지로 닦으십시오.

윈드스크린이 심하게 더러운 경우 희석한 중성 세제를 스폰지에 묻혀 물을 많이 사용해 가면서 닦습니다. 세제를 모두 씻어 내십시오. (세제 잔여물이 있으면 윈드스크린에 균열이 생길 수 있습니다.)

윈드스크린에 긁힌 자국이 제거되지 않아 시야에 방해가 될 경우 교체하십시오.

배터리 전해액, 브레이크액 또는 기타 화학 용제가 윈드스크린이나 윈드스크린 장식에 닿지 않도록 주의하십시오. 플라스틱이 손상될 수 있습니다.

## 배기 파이프 및 머플러

배기 파이프 및 머플러를 도장한 경우 시중에서 구입할 수 있는 연마성 주방 세정제를 사용하면 안 됩니다. 중성 세제를 사용하여 배기 파이프와 머플러의 도장 표면을 청소합니다. 배기 파이프 및 머플러가 도장 처리되었는지 확실하지 않으면 **Honda** 딜러에 문의하십시오.

## 차량 보관

차량을 실외에 보관하는 경우 풀 바디 커버 사용을 고려해야 합니다.

장기간 주행하지 않을 경우 다음 지침을 준수하십시오.

- 차량을 세척한 후 무광택 도장 표면을 제외한 모든 도장 표면에 왁스를 바릅니다. 크롬 부분을 부식 방지 오일로 코팅합니다.
- 차량을 센터 스탠드로 세우고 블록을 놓아 두 타이어가 모두 지면에 닿지 않도록 합니다.
- 비가 온 후에는 바디 커버를 벗기고 차량을 건조시킵니다.
- 방전되지 않도록 배터리를 분리합니다 (▶ 142페이지). 배터리를 완전히 충전한 후 그늘지고 통풍이 잘 되는 장소에 둡니다.
  - ▶ 배터리를 분리하지 않고 그대로 두려면 음극⊖ 단자를 분리하여 방전되지 않도록 하십시오.

차량을 보관소에서 꺼낸 후에는 점검유지 주기표에 필요한 점검유지 항목을 모두 점검합니다.

## 차량 수송

차량을 수송해야 하는 경우 로딩 램프 또는 리프팅 플랫폼, 그리고 모터사이클 고정 스트랩이 있는 모터사이클 트레일러나 평상형 트럭 또는 트레일러에 실어야 합니다. 절대로 지면에 휠이 닿은 상태로 차량을 견인하지 마십시오.

### 참조

하나 이상의 휠이 지면에 닿은 상태로 차량을 견인할 경우 변속기가 심각한 손상을 입을 수 있습니다.

## 운전자와 환경

차량을 소유하고 주행하는 것은 즐거운 일이 될 수 있지만 환경 보호에 대한 책임을 다해야 합니다.

### 현명한 클리너 선택

차량을 세차할 때는 생분해성 세제를 사용하십시오. 대기권 보호 오존층을 파괴하는 염화불화탄소(CFC, 프레온 가스)가 함유된 에어졸 스프레이 클리너는 사용하지 마십시오.

### 폐기물 재활용

오일 및 기타 유독성 폐기물은 규정 용기에 담아 재활용 센터로 보내십시오. 지역 내 재활용 센터를 알아보고 재활용 불가능한 폐기물 처리 방법에 대한 지침을 얻으려면 지역 공사나 공공 공사 또는 환경 관리국에 문의하십시오. 사용한 엔진 오일을 일반 쓰레기로 버리거나 하수구에 붓거나 땅에 버리지 마십시오. 사용한 오일, 휘발유, 냉각수 및 세정제에는 독성이 함유되어 있어 환경 미화원에게 상해를 입히고, 식수, 호수, 강과 바다를 오염시킬 수 있습니다.

## 일련번호

프레임 및 엔진 일련번호는 차량을 고유하게 식별해주는 번호이며 차량을 등록할 때 필요합니다. 교체 부품을 주문할 때도 이 번호가 필요할 수 있습니다.

프레임 번호는 프레임의 오른쪽 후면에 각인되어 있습니다.  
차량의 오른쪽 후면 아래에서 확인할 수 있습니다.

이러한 번호를 기록해서 안전한 장소에 보관하시기 바랍니다.

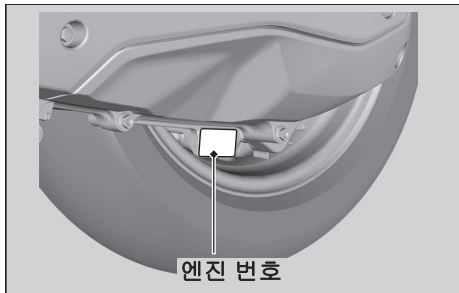
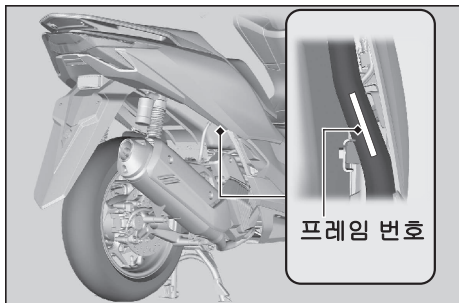

## 알코올이 함유된 연료

클린 에어 표준에 부합되도록 배출을 줄이기 위해 일부 지역에서는 알코올이 섞인 일부 기존 연료가 사용됩니다. 혼합 연료를 사용하려는 경우 연료가 무연이고 최소 옥탄가 요건을 충족하는지 확인합니다.

이 차량에는 다음과 같은 연료 혼합물을 사용할 수 있습니다.

- 에탄올(에틸 알코올) 최대 10% 함유(부피 기준)
  - ▶ 에탄올이 함유된 가솔린은 가소홀이라는 이름으로 표시될 수 있습니다.

에탄올을 10% 이상 함유한 휘발유를 사용하는 경우:

- 연료 탱크의 도장이 손상될 수 있습니다.
- 연료 라인의 고무 튜브가 손상될 수 있습니다.
- 연료 탱크가 부식될 수 있습니다.
- 주행 성능이 저하될 수 있습니다.

### 참조

공인된 비율 이상을 함유하는 혼합 연료를 사용하면 연료 시스템의 금속, 고무, 플라스틱 부품이 손상될 수 있습니다.

바람직하지 않은 작동 증상이나 성능 문제를 발견한 경우 다른 브랜드의 휘발유를 사용해 보십시오.

## 촉매 장치

이 차량에는 삼원 촉매 장치가 장착되어 있습니다. 이 촉매 장치에 들어있는 귀금속은 배기 가스의 탄화수소(HC), 일산화탄소(CO), 질소 산화물(NOx)을 안전한 혼합물로 변환시키는 고온 화학 반응에서의 촉매 역할을 합니다.

결함이 있는 촉매 장치는 대기 오염을 유발하고 엔진 성능을 저하시킬 수 있습니다. 교체 시에는 반드시 **Honda** 순정품 또는 그에 상응하는 제품으로 교체해야 합니다.

차량의 촉매 장치를 보호할 수 있도록 다음 지침을 준수하십시오.

- 항상 무연 휘발유를 사용합니다.  
유연 휘발유를 사용하면 촉매 장치가 손상됩니다.
- 엔진을 양호한 작동 상태로 유지합니다.
- 엔진이 실화, 역화, 실속 또는 기타 이상 작동을 일으키는 경우 주행을 멈추고 엔진을 끈 다음 차량 정비를 의뢰하십시오.

## ■ 주요 구성요소

전장	1,935 mm(76.2 in)	
전폭	ED형	740mm(29.1in)
	KO형	725 mm(28.5 in)
전고	1,125 mm(44.3 in)	
축거	1,315 mm(51.8 in)	
최저 지상고	135 mm(5.3 in)	
캐스터 각도	26° 30'	
트레일	79 mm(3.1 in)	
공차 하중	ED형	134 kg(295 lb)
	KO형	140 kg(309 lb)
최대 허용 중량 <sup>*1</sup>	ED형	180 kg(397 lb)
	KO형	160 kg(353 lb)
	ED형	13 kg(29 lb)
최대 화물 중량 <sup>*2</sup>	센터	10 kg(22 lb)
	컴파트먼트	
	프런트 박스	1 kg(2.2 lb)
	리어 캐리어	5 kg(11 lb)
탑승 인원	운전자와 동승자 1인	
최소 회전 반경	1.90 m(6.2 ft)	

\*1: 운전자, 동승자, 모든 화물 및 액세서리 포함

\*2: 화물 및 부착 액세서리 중량 포함

배기량	125 cm <sup>3</sup> (7.6 cu-in)
보어 x 스트로크	53.5 x 55.5 mm(2.11 x 2.19 in)
압축비	11.5:1
연료	무연 휘발유 권장: 91 RON 이상
알코올이 함유된 연료	에탄올 최대 10% 함유(부피 기준)
탱크 용량	8.1L(2.14 US gal, 1.78 Imp gal)
배터리	<b>ED형</b>
	YTZ8V
	12 V-7.0 Ah (10 HR) / 7.4 Ah (20 HR)
	<b>KO형</b>
	GTZ8V
	12 V-7.0Ah(10 HR)
1차 감속	CVT(2.65:1-0.81:1)
최종 감속	10.352

## ■ 정비 데이터

타이어 크기	프런트	110/70-14M/C 50P
	리어	130/70-13M/C 63P
타이어 유형	바이어스 플라이, 튜브리스	
권장 타이어	ED형	프런트 MICHELIN CITY Grip
		리어 MICHELIN CITY Grip
	KO형	프런트 IRC SCT-006
		리어 IRC SCT-007
타이어 용도 범주 *1	일반	허용
	특수	불허
	스노우	불허
	모페드	불허
타이어 공기압 (운전자만 탑승한 경우)	프런트	200kPa(2.00kgf/cm <sup>2</sup> , 29psi)
	리어	225 kPa(2.25 kgf/cm <sup>2</sup> , 33 psi)
타이어 공기압 (운전자와 동승자가 탑승한 경우)	프런트	200kPa(2.00kgf/cm <sup>2</sup> , 29psi)
	리어	250 kPa(2.50 kgf/cm <sup>2</sup> , 36 psi)
스파크 플러그 (표준)	LMAR8L-9 (NGK)	
스파크 플러그 간극	0.8 ~ 0.9 mm(0.03 ~ 0.04 in)	
공회전 속도	1,700 ± 100 rpm	

\*1: EU 규정

권장 엔진 오일	Honda 4행정 모터사이클 오일 API 서비스 등급 SJ이상("Energy Conserving" 또는 "Resource Conserving"이 표시된 오일 제외), SAE 10W-30, JASO T 903 standard MB	
	배출 후	0.8 L(0.8 US qt, 0.7 Imp qt)
엔진 오일 용량	배출 및 스트레이너	0.85 L(0.90 US qt, 0.75 Imp qt)
	스크린 청소 후	
	분해 후	0.9 L(1.0 US qt, 0.8 Imp qt)
변속기 오일 용량	배출 후	0.12L(0.13 US qt, 0.11 Imp qt)
	분해 후	0.14 L(0.15 US qt, 0.12 Imp qt)
권장 브레이크 (클러치)액	Honda DOT 3 또는 DOT 4 브레이크액	
냉각 시스템 용량	0.50L(0.53 US qt, 0.44 Imp qt)	
권장 냉각수	Pro Honda HP 냉각수	

### ■ 벌브

헤드라이트	LED
브레이크등/후미등	LED
프런트 방향 지시등	LED
리어 방향 지시등	LED
번호판 조명등	LED
위치등	LED

### ■ 퓨즈

메인 퓨즈	30 A
기타 퓨즈	15 A, 10 A, 7.5 A

## 자기인증 라벨 부착 위치 안내문

- 자동차 관리법 제106조(이륜차의 자기인증 표시 등에 관한 규정)에 의거하여 자기인증 라벨을 아래와 같은 위치에 부착하였습니다.



### 자기인증 라벨(차체 좌측)

최소제조사 HONDA MOTOR CO., LTD.		수입자명 HONDA KOREA CO., LTD.	
제약년도	차종	이륜자동차	차량중량량 kg
적재시	타이어사이징	공기압(MAX.)	압
전속중량 kg	/	MPa( kgf/cm <sup>2</sup> )	
후속중량 kg	/	MPa( kgf/cm <sup>2</sup> )	
이 자동차는 대한민국 자동차 관리법령에 적합하게 제작(수입)되었습니다.			
차대번호		차명	

## 제작 결함 사항 보고

제작사 : 혼다코리아 주식회사

주 소 : 서울특별시 강남구 테헤란로114길 38, 13층(동일타워)

연락처 : 02-3416-3300(대표)

### 제작 결함 사항에 관하여...

귀하의 자동차에 잦은 고장 등의 문제로 인하여 교통 사고를 유발할 수 있는 안전도 관련 결함 등이 있다고 판단되면, 자신 및 다른 사람의 안전을 위하여 즉시 혼다코리아(주)와 국토교통부에 연락해 주시기 바랍니다. 국토교통부는 소비자 불만사항 등을 접수하여 분석한 후 해당 사항이 제작결함 가능성이 있다고 판단되는 경우 제작결함 조사를 실시하여 해당 제작사에게 제작결함 시정(Recall)등의 조치를 취할 것입니다.

소비자 불만 접수(자동차 결함 신고) 등의 창구는 다음과 같습니다.

### 자동차 결함 신고 센터

- 제작 결함 신고 전용 전화: 080-357-2500
- 인터넷 홈페이지: [www.car.go.kr](http://www.car.go.kr)

본 차량에 대한 문의, 상담은 혼다 판매점이나 전국 공통  
무료 전화로 아래의 고객 상담센터에서 받고 있습니다.

**080-322-3300**

혼다 코리아(주) 고객 상담센터

접수시간 09:30 - 18:00

06176 서울특별시 강남구 테헤란로 114길 38, 13층(동일타워)  
소재지, 전화번호가 변경될 수 있으므로 양지하시기 바랍니다.

본 저작물의 한국어판 저작권은 혼다 코리아(주)가 소유합니다.

저작권법에 의하여 한국내에서 보호를 받는 저작물이므로 무단전재와 무단복제를 금합니다.

Online Owner's Manual  
<http://www.hondamotopub.com/HKO>



32K1YE000

2024.12.S  
PRINTED IN KOREA